

L'UTILISATION DE CE PRODUIT À DES FINS COMMERCIALES INVALIDE LA PRÉSENTE GARANTIE.

VEUILLEZ NE PAS RETOURNER CE PRODUIT AU MAGASIN.
1 800 9449200 du lundi au vendredi, de 8 h à 19 h (HNE).
Vous avez des questions ou des inquiétudes? Veuillez appeler le service à la clientèle au

IMPORTANT : LIRE CES INSTRUCTIONS ATTENTIVEMENT AVANT D'UTILISER L'ASPIRATEUR.

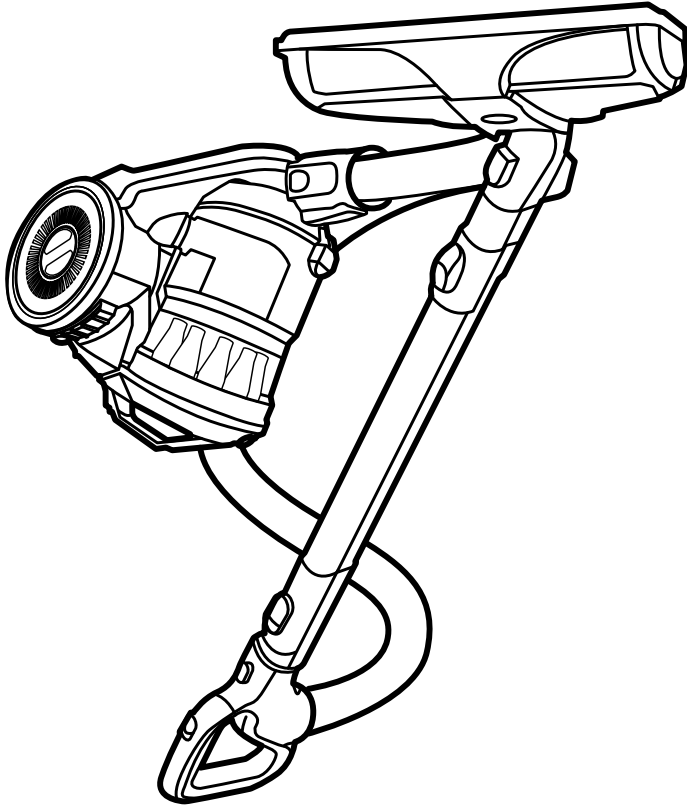

OWNER'S MANUAL

Operating and Servicing Instructions

Español - página E1



www.hoover.com

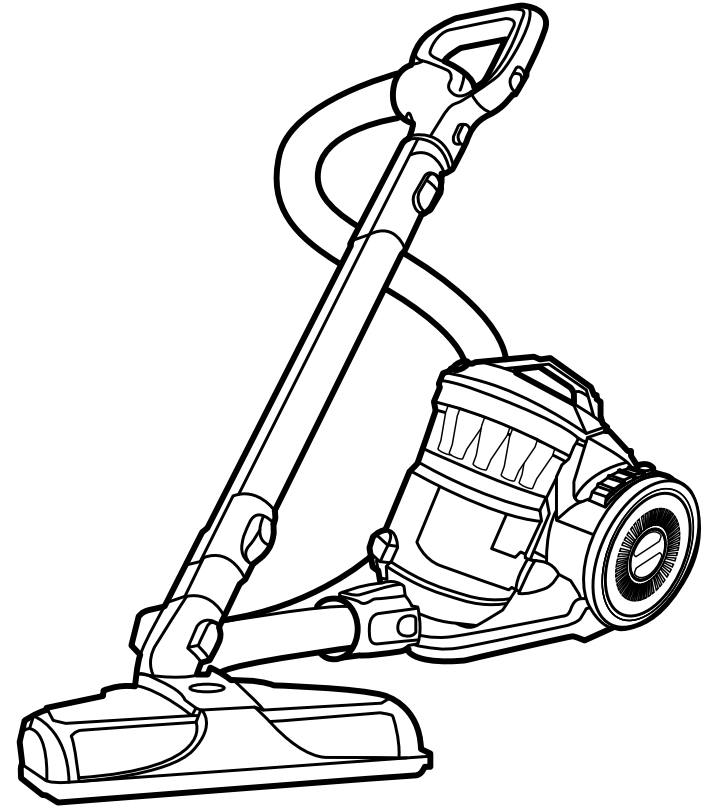

IMPORTANT: READ CAREFULLY BEFORE ASSEMBLY AND USE.
Questions or concerns? For assistance, please call Customer Service at 1-800-944-9200
Mon-Fri 8am-7pm EST. **PLEASE DO NOT RETURN THIS PRODUCT TO THE STORE.**

**THIS PRODUCT IS INTENDED FOR HOUSEHOLD USE ONLY.
IF USED COMMERCIALY WARRANTY IS VOID.**



Thank you for choosing a HOOVER® product.

Please enter the complete model and Manufacturing Code in the spaces provided.

MODEL _____

MFG. CODE _____

Hint: Attach your sales receipt to this owner's manual. Verification of date of purchase may be required for warranty service of your HOOVER® product.

Be sure to register your product online at Hoover.com or call 1-800-944-9200 to register by phone.

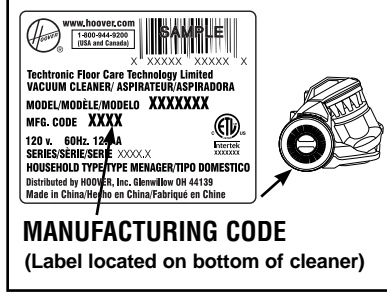

CONTENTS

Important Safety Instructions	3-4
Cleaner Assembly	5
Carton Contents	5
Connect Hose	5
Connect Wand	5
Connect Nozzle	5
How To Use	6
Cleaner Description	6
Cord Release	6
Carry Handle	6
On-Off Switch	6
Stair Cleaning	6
Floor surface selector	7
Select Proper Tool	7
Attaching Tools	7
Cord Rewind/Storage	7
Maintenance	8
Dirt Cup	8
Cyclone Separator	9
Filters	9-10
Checking for and Clearing blockages	11
Troubleshooting	12
Service	13
Warranty	14

If you need assistance:

Visit our website at hoover.com. Follow the authorized dealer locator link to find the Hoover® authorized dealer nearest you or call 1-800-944-9200 for an automated referral of Hoover® authorized dealer locations (U.S. only) or to speak with a customer service representative; Mon-Fri 8am- 7pm EST.

PLEASE DO NOT RETURN THIS PRODUCT TO THE STORE.

VEUILLEZ NE PAS RETOURNER CE PRODUIT AU MAGASIN.

Visitez notre site web à l'adresse www.hoover.ca. Cliquez sur le lien du localisateur de marchands autorisés Hoover^{MD} pour trouver le marchand le plus près de chez vous, ou composez le 1 800 944 9200 (É.-U. Seulement) pour parler à un représentant du service à la clientèle (de 8 h à 19 h, hne, du lundi au vendredi).

Pour obtenir de l'assistance :

Garantie	14
Service	13
Dépannage	12
Retirer les obstructions	11
Filtres	9
Nettoyage du séparateur cyclonique	9
Vide-poussière	8
Entretien	8
Enroulement/rangement du cordon	7
Pose des accessoires	7
Sélection de l'accessoire approprié	7
Sélecteur de surface	7
Nettoyage des escaliers	6
Commutateur marche/arrêt	6
Poignée de transport	6
Dégagement du cordon	6
Description de l'aspirateur	6
Utilisation	6
Installer le suceur	5
Raccorder la rallonge	5
Raccorder le tuyau	5
Contenu de l'emballage	5
Assemblage de l'aspirateur	5
Consignes de sécurité importantes	3-4

CONTENU



Conseil: Il est recommandé de joindre votre reçu de caisse au guide de l'utilisateur, car une vérification de la date d'achat peut être effectuée avant toute réparation couverte par la garantie de votre produit HOOVER^{MD}.

N'oubliez pas d'enregistrer votre produit en ligne, à l'adresse Hoover.com, ou par téléphone, au 1-800-944-9200.

CODE DE FABRICATION _____

MODELÉ _____

Veillez inscrire les numéros de modèle et de série COMPLETS dans les espaces fournis à cet effet

Merci d'avoir choisi un produit HOOVER^{MD}.

CONSIGNES DE SÉCURITÉ IMPORTANTES RANGER ET CONSERVER CES INSTRUCTIONS DURANT L'UTILISATION D'UN APPAREIL ÉLECTRIQUE, TOUJOURS RESPECTER LES PRÉCAUTIONS ÉLÉMENTAIRES, Y COMPRIS LES SUIVANTES :

- Assembler complètement avant l'utilisation.
- N'utiliser l'aspirateur qu'à la tension spécifiée sur la plaque signalétique située au bas de l'appareil.
- Ne pas laisser l'appareil sans surveillance lorsqu'il est branché. Le débrancher quand il n'est pas utilisé et avant d'en faire l'entretien.
- Ne pas utiliser l'appareil à l'extérieur ou sur des surfaces humides.
- Ne pas permettre que l'appareil soit utilisé comme un jouet. Ce produit n'est pas conçu pour être utilisé par des enfants de 12 ans et moins. Exercer une étroite surveillance lorsque l'appareil est utilisé à proximité d'enfants. Pour éviter les risques de blessures ou de dommages, tenir le produit hors de la portée des enfants, et ne pas leur permettre de placer leurs doigts ou des objets dans les ouvertures.

- L'appareil doit être utilisé seulement comme indiqué dans ce manuel. Utiliser uniquement les accessoires et les produits recommandés par le fabricant.
- Ne pas utiliser l'appareil si la fiche ou le cordon est endommagé. Si l'appareil fonctionne mal, s'il est tombé par terre ou dans l'eau, s'il est endommagé ou a été laissé à l'extérieur, il doit être apporté à un centre de service.
- Ne pas tirer l'appareil par le cordon d'alimentation, utiliser le cordon pour transporter ou soulever l'appareil, fermer une porte sur le cordon ou tirer le cordon autour de coins ou d'arêtes vives.
- Ne pas tirer sur le cordon d'alimentation pour débrancher l'appareil. Saisir la fiche et non le cordon pour débrancher l'appareil.
- Ne jamais manipuler la fiche ou l'appareil avec les mains mouillées.
- Ne pas introduire d'objets dans les ouvertures. S'assurer qu'aucune ouverture n'est obstruée; garder les ouvertures exemptes de poussière, de peluches, de cheveux, ou de toute autre matière qui pourrait réduire le débit d'air.
- Garder les cheveux, les vêtements, les doigts et toute autre partie du corps à bonne distance des ouvertures et des autres pièces mobiles de l'appareil.
- Être très prudent pendant l'utilisation dans les escaliers. Afin d'éviter les blessures ou les dommages et d'empêcher l'appareil de tomber, toujours le placer au bas de l'escalier. Ne pas placer l'appareil dans les escaliers ou sur un meuble, ce qui pourrait causer des blessures ou des dommages.
- Ne pas ramasser de liquides inflammables ou combustibles comme de l'essence, et ne pas utiliser l'appareil dans des endroits où de telles matières sont présentes.

IMPORTANT SAFETY INSTRUCTIONS SAVE THESE INSTRUCTIONS

When using an electrical appliance, basic precautions should always be followed, including the following:

READ ALL INSTRUCTIONS BEFORE USING THIS APPLIANCE.

WARNING: TO REDUCE THE RISK OF FIRE, ELECTRIC SHOCK OR INJURY:

- Fully assemble before operating.
- Operate cleaner only at voltage specified on data plate on bottom of cleaner.
- Do not leave appliance when plugged in. Unplug from outlet when not in use and before cleaning or servicing.
- Do not use outdoors or on wet surfaces.
- Do not allow to be used as a toy. Not intended for use by children age 12 and under. Close supervision is necessary when used near children. To avoid injury or damage, keep children away from product, and do not allow children to place fingers or other objects into any openings.
- Use only as described in this manual. Use only manufacturer's recommended attachments and products.
- Do not use with damaged cord or plug. If appliance is not working as it should, has been dropped, damaged, left outdoors, or dropped into water, take it to a service center prior to continuing use.
- Do not pull or carry by cord, use cord as a handle, close a door on cord, or pull cord around sharp edges or corners. Do not place product on cord. Do not run appliance over cord. Keep cord away from heated surfaces.
- Do not unplug by pulling on cord. To unplug, grasp the plug, not the cord.
- Do not handle plug or appliance with wet hands.
- Do not put any object into openings. Do not use with any opening blocked; keep free of dust, lint, hair, and anything that may reduce air flow.
- Keep hair, loose clothing, fingers, and all parts of body away from openings and moving parts.
- Turn off all controls before unplugging.
- Use extra care when cleaning on stairs. To avoid personal injury or damage, and to prevent the cleaner from falling, always place cleaner at bottom of stairs or on floor. Do not place cleaner on stairs or furniture, as it may result in injury or damage.
- Do not use to pick up flammable or combustible liquids, such as gasoline, or use in areas where they may be present.
- The hose contains electrical wires. Avoid picking up sharp objects. If hose appears damaged, cut, punctured, or wires are exposed, unplug unit and discontinue use. Do not attempt to repair damaged hose, take to an authorized service center for repair.
- Always turn off this appliance before connecting or disconnecting either hose or motorized nozzle.
- Hold plug when rewinding onto cord reel. Do not allow plug to whip when rewinding.
- Do not pick up anything that is burning or smoking, such as cigarettes, matches, or hot ashes.
- Do not use without Dirt Cup and / or Filters in place.
- **WARNING:** This product contains chemicals known to the State of California to cause cancer, birth defects or reproductive harm. **WASH HANDS AFTER HANDLING.**

CAUTION: TO REDUCE THE RISK OF DAMAGE:

- Avoid picking up hard, sharp objects with this product, as they may cause damage.
- Store appropriately indoors in a dry place. Do not expose machine to freezing temperatures.
- Do not use sharp objects to clean out hose as they can cause damage.
- Do not allow power nozzle with brushroll running to sit in one location for an extended period of time, as damage to floor can result.

WARNING:

- To reduce the risk of electric shock, this appliance has a polarized plug (one blade is wider than the other). This plug will fit in a polarized outlet only one way. If the plug does not fit fully in the outlet, reverse the plug. If it still does not fit, contact a qualified electrician to install the proper outlet. Do not change the plug in any way.

- Le tuyau contient des fils électriques. Éviter d'aspirer des objets acérés. Si le tuyau semble endommagé, coupé ou troué, ou si les fils sont exposés, débrancher l'appareil et cesser de l'utiliser. Ne pas tenter de réparer le tuyau endommagé; l'apporter à un centre de service autorisé pour le faire réparer.
- Toujours éteindre cet appareil avant d'installer ou de retirer le suceur électrique. Tenir la fiche lors de l'enroulement du cordon afin qu'elle ne cingle pas.
- Ne pas utiliser l'aspirateur pour ramasser toute matière qui dégage de la fumée ou qui brûle, comme des cigarettes, des allumettes ou des cendres encore chaudes.
- Ne pas utiliser l'appareil si le sac à poussière ou le filtre n'est pas en place.
- **MISE EN GARDE :** Cet appareil contient des produits chimiques reconnus par l'État de la Californie comme pouvant causer le cancer ou, entraîner des malformations congénitales ou d'autres troubles de la reproduction. **SE LAVER LES MAINS APRÈS L'UTILISATION DE L'APPAREIL.**

MISE EN GARDE : POUR RÉDUIRE LES

RISQUES DE DOMMAGES :

- Éviter de ramasser des objets durs ou aux arêtes tranchantes avec l'appareil. Ils peuvent endommager l'appareil.
- Ranger de façon appropriée, à l'intérieur, dans un endroit sec. Ne pas exposer l'appareil à des températures de gel.
- Ne pas utiliser d'objets aux arêtes tranchantes pour nettoyer le tuyau car cela risquerait de l'endommager.
- Ne pas laisser le suceur électrique équipé du rouleau-brosse au même endroit pendant de longues périodes de temps, car cela pourrait endommager le plancher.

AVERTISSEMENT:

- Afin de réduire les risques de décharge électrique, cet appareil est muni d'une fiche polarisée (une tige est plus large que l'autre). Cette fiche ne peut être insérée que dans une prise de courant polarisée et uniquement dans un sens. Si la fiche ne s'insère pas complètement dans la prise, il faut l'inverser. Si elle ne s'insère toujours pas, demander à un électricien qualifié d'installer la prise appropriée. Ne jamais modifier la fiche.

1. ASSEMBLAGE DE L'ASPIRATEUR

CONTENU DE L'EMBALLAGE

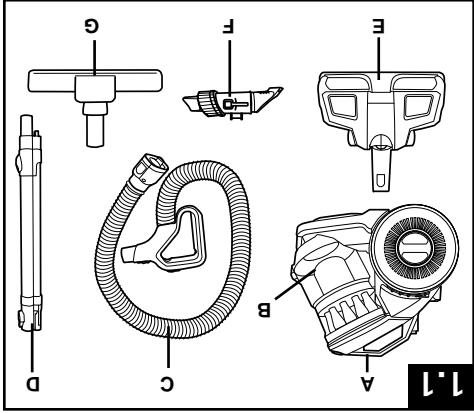

A. Aspirateur
 B. Vide-poussière
 (attaché au réservoir dans l'emballage)
 C. Ensemble tuyau/manche
 D. Rallonge télescopique
 E. Suceur électrique
 F. Outil « 3 en 1 »
 G. Brosse pour plancher dur

Retirer toutes les pièces de l'emballage. Avant d'éliminer les matériaux d'emballage, s'assurer qu'aucune des pièces illustrées ne manque.

RACCORDEMENT DU TUYAU

⚠ AVERTISSEMENT ⚠

1.2 Pousser le connecteur à l'extrémité du tuyau (A) dans l'ouverture (B) à l'avant de l'aspirateur. Pour débrancher le tuyau de l'aspirateur, appuyer sur les boutons de dégagement (C) situés de chaque côté du connecteur du tuyau, puis tirer.

• IMPORTANT •

Le tuyau souple contient des fils électriques nécessaires au branchement du suceur électrique. Ne pas utiliser l'appareil si le tuyau est endommagé, coupé ou percé, ou si des fils sont dénudés.

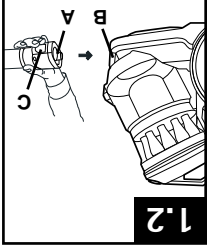

INSTALLATION DU SUCEUR

RACCORDEMENT DE LA RALLONGE

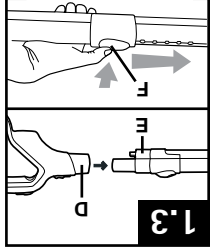

1.3 Pousser la poignée (D) fermement dans l'extrémité de la rallonge (E) jusqu'à ce qu'un déclic se fasse entendre. Appuyer sur le bouton scopique. Pour retirer la rallonge du tuyau, appuyer sur le bouton de débranchement de la rallonge situé à l'extrémité de la rallonge et tirer.

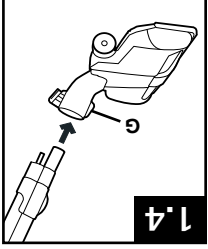

1.4 Pousser l'extrémité opposée de la rallonge fermement dans le suceur électrique. Pour retirer, appuyer sur le bouton de dégagement du suceur et tirer la lance pour la débrancher du suceur.

⚠ AVERTISSEMENT ⚠

Toujours éteindre cet appareil avant d'installer le suceur électrique.

1. CLEANER ASSEMBLY

CARTON CONTENTS

- A. Canister
- B. Dirt Cup (Packaged Attached To Canister)
- C. Hose Handle Assembly
- D. Telescoping Extension Wand
- E. Power Nozzle
- F. 3 in 1 Tool
- G. Hard Floor Brush

Remove all parts from carton and identify each item shown.

Make sure all parts are located before disposing of packing materials.

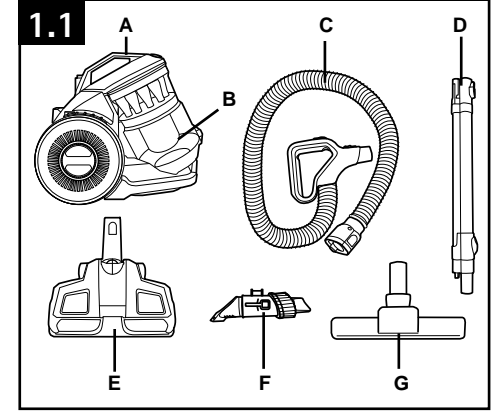

CONNECT HOSE

⚠ WARNING ⚠

Always turn off this appliance before connecting hose.

1.2 Push Hose Connector end (A) into opening (B) on front of cleaner. To disconnect hose from cleaner, press release buttons (C) on sides of Hose Connector and pull out.

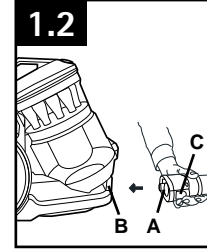

• IMPORTANT •

The flexible hose contains electrical wires for connection to the Power Nozzle and should not be used if damaged, cut, punctured, or wires are exposed.

CONNECT WAND

1.3 Push Hand Grip (D) firmly into end of Wand (E) until Latch clicks. Push button (F) on wand to utilize telescopic feature. To remove Wand from Hose, press on Wand Release Button on end of Wand and pull apart.

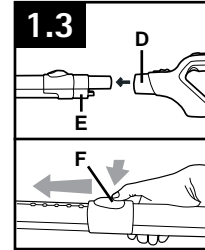

CONNECT NOZZLE

⚠ WARNING ⚠

Always turn off this appliance before connecting Power Nozzle.

1.4 Push the opposite end of Wand firmly into Power Nozzle.

To remove, press on Nozzle Release Button (G) and pull wand out to disconnect from nozzle.

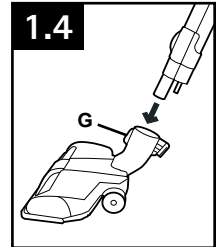

2. UTILISATION

DESCRIPTION DE L'APPAREIL

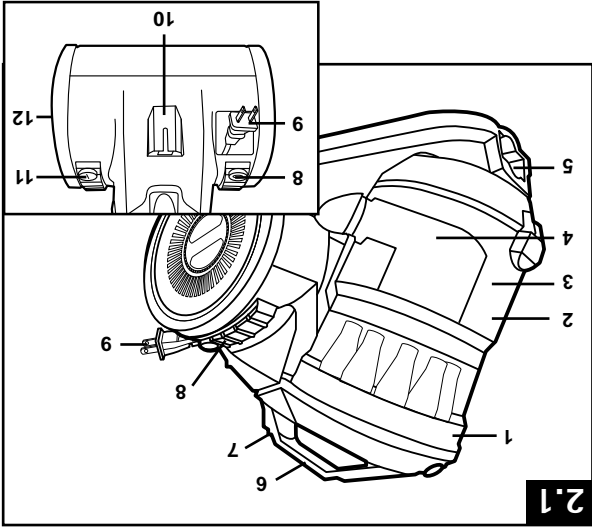

1. Couverture du filtre lavable
2. Ligne de remplissage maximal
3. Vide-pousière
4. Séparateur cyclonique (Situé à l'intérieur du vide-pousière)
5. Prise du tuyau
6. Vide-pousière et poignée de transport
7. Bouton de dégagement du transport
8. Bouton de l'enrouleur de cordon automatique
9. Fiche
10. Espace de rangement pour le suceur électrique
11. Interrupteur marche/arrêt
12. Filtre composé d'une substance filtrante HEPA (situé dans la roue)

• IMPORTANT •

Empoigner l'extrémité de la fiche et tirer pour dégager le cordon de l'enrouleur de cordon.

• IMPORTANT •

Lorsque le cordon est tiré, un ruban jaune indique le moment où il est presque entièrement sorti. Lorsque la bande rouge est visible sur le cordon, ce dernier a atteint sa longueur maximale. Ne pas tirer le cordon au-delà de la bande rouge.

POIGNÉE DE TRANSPORT

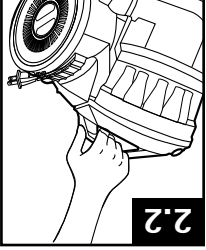

2.2 Utiliser la poignée de transport située sur le dessus du couvercle du réservoir pour transporter l'aspirateur d'une pièce à l'autre.

COMMUTATEUR MARCHÉ/ARRÊT

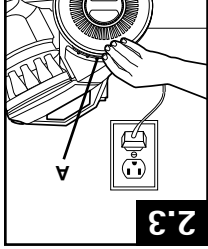

2.3 Brancher la fiche dans une prise de courant. Appuyer sur la pédale marche/arrêt (A) derrière le réservoir de l'appareil en marche et appuyer de nouveau sur la pédale pour l'éteindre.

NETTOYAGE DES ESCALIERS

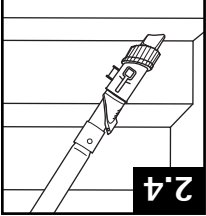

2.4 Nettoyer les escaliers en se déplaçant du bas vers le haut.

⚠ AVERTISSEMENT

Être très prudent pendant l'utilisation dans les escaliers. Afin d'éviter les blessures ou les dommages et d'empêcher l'appareil de tomber, toujours le placer au bas de l'escalier. Ne pas placer l'appareil dans les escaliers ou sur un meuble, ce qui pourrait causer des blessures ou des dommages.

2. HOW TO USE

CLEANER DESCRIPTION

1. Rinsable Filter Cover
2. Max Fill Line
3. Dirt Cup
4. Cyclone Separator (Located inside of the dirt cup)
5. Hose Inlet
6. Dirt Cup & Carry Handle
7. Dirt Cup Release Button
8. Auto Cord Rewind Button
9. Plug
10. Power Nozzle Parking Storage
11. On/Off Button
12. Filter Made With HEPA Media Cover (Located in wheel)

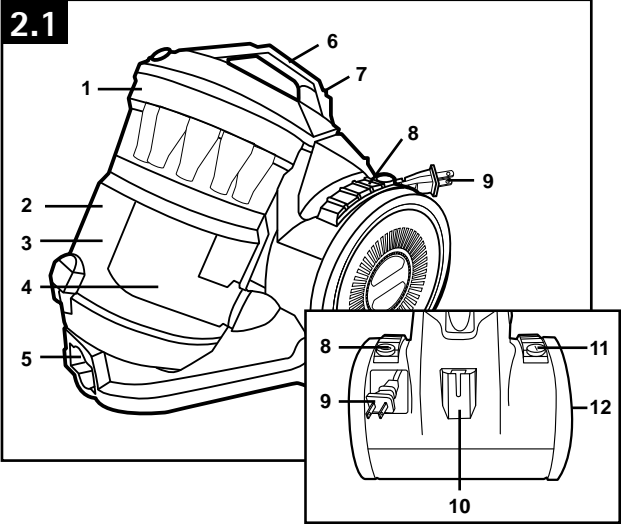

CORD RELEASE

Grasp the end of the plug and pull to release cord from cord reel.

• IMPORTANT •

When pulling on the cord, yellow tape will identify when the cord is almost fully extended. When red tape is visible on the cord, the cord has reached its full length. (Do not pull the cord past the red tape.)

CARRY HANDLE

2.2 Use the carry handle located on the top of the canister to move the vacuum cleaner from room to room.

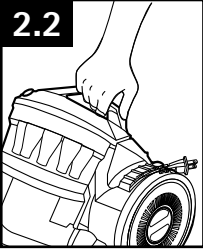

STAIR CLEANING

2.4 Clean stairs from bottom to top.

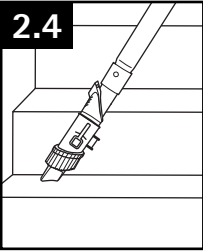

⚠ CAUTION ⚠

Use extra care when cleaning on stairs. To avoid personal injury or damage, and to prevent the cleaner from falling, always place cleaner at bottom of stairs or on floor. Do not place cleaner on stairs or furniture, as it may result in injury or damage.

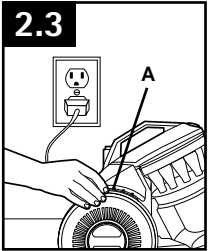

ON-OFF SWITCH

2.3 Insert the plug into the electrical outlet. Press the on/off pedal (A) on back of canister, to switch the cleaner on and press pedal again to turn the cleaner off.

RÉGULATEUR DE LA PUISSANCE DE SUCTION

Fermer le régulateur de la puissance de suction (D) pour maximiser la puissance de suction. L'ouvrir si le succion électrique est difficile à pousser sur certaines moquettes ou si le nettoyage s'applique à des tapis légers des niveaux.

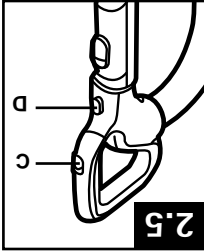

2.5

SÉLECTEUR DE SURFACE Nettoyage de moquettes, de tapis et de planchers à surface dure

2.5 Appuyer sur le bouton du rouleau brossé (A) pour mettre le rouleau brossé en marche et l'arrêter. Rouleau brossé à la position de marche : Nettoyage de la moquette.
Rouleau brossé à la position d'arrêt : Nettoyage de planchers à surface dure.

SÉLECTION DE L'ACCESSOIRE

Accessoire combiné 3 en 1

2.6 Il suffit d'insérer fermement l'accessoire à l'extrémité de la lance ou du tuyau. Pour retirer un accessoire, le tourner, le retirer avec précaution et le ranger.
A. Rallonge télescopique : Pour allonger ou raccourcir la rallonge télescopique, enfoncer le bouton et faire glisser les parties de la rallonge de manière à les séparer ou à les rassembler, selon le cas.

B. Accessoire combiné 3 en 1 : Appuyer sur le bouton de verrouillage pour dégager la brosse à épousseter, et le glisser vers le bas pour utiliser le suceur plat.

Le suceur plat peut s'insérer dans les espaces restreints, les coins et le long des bordures, soit à rebroussement, les escaliers et les plinthes. La brosse à épousseter peut servir à nettoyer les meubles sculptés, les dessus de tables, les livres, les luminaires, les stores vénitiens, les plinthes, les volets et les registres.

Le suceur à mobiliser peut être utilisé pour les meubles rembourrés, les rideaux, les matelas, les vêtements et les escaliers recouverts de moquette. **C. Suceur électrique** : Le suceur électrique peut servir à nettoyer les moquettes, les tapis et les planchers à surface dure. Rouleau brossé à la position de marche :

Nettoyage de la moquette.
D. La brosse pour plancher : Pour nettoyer les planchers durs, comme les parquets, les recouvrements laminés et la céramique, utiliser la brosse pour plancher dur.

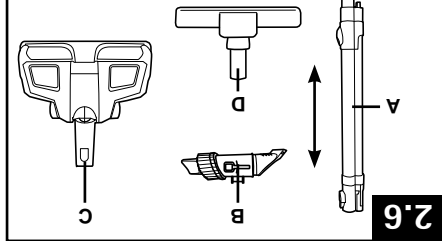

2.6

MISE EN GARDE

Ne pas utiliser pour toiletter un animal.

POSE DES ACCESSOIRES

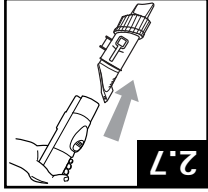

2.7 Les accessoires peuvent être fixés directement à la poignée ou à la rallonge. Pousser fermement l'accessoire dans la poignée ou la rallonge. Tourner l'accessoire légèrement pour serrer ou desserrer le raccordement.

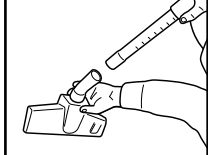

ENROULEMENT/RANGEMENT DU CORDON

2.8 Pour faire rentrer le cordon, débrancher la fiche, la tenir et appuyer sur la pédale d'enroulement du cordon. Tenir la fiche lors de l'enroulement du cordon. Ne pas laisser la fiche cingler lors de l'enroulement du cordon. Ne pas laisser la fiche cingler lors de l'enroulement du cordon. Aux fins de commodité, une fente de rangement située à l'arrière de l'aspirateur permet de ranger l'accessoire pour plancher et le tuyau en vue du transport et du rangement.

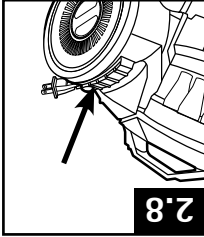

2.8

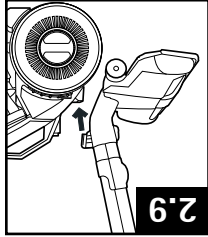

2.9

Le modèle d'aspirateur peut varier de celui illustré.

FLOOR SURFACE SELECTOR Carpet, Rug or Hard Floor Cleaning

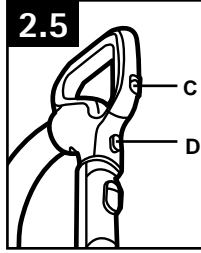

2.5

2.5 Push brushroll button (C) to turn brushroll On and Off.
Brushroll On: Vacuums carpets.
Brushroll off: Vacuums hard floors.

SELECT PROPER TOOL 3-in-1 Combination Tool

2.6 Simply push the attachment firmly on the end of the wand or hose end. To remove tool, twist and pull apart gently and return to storage.

A. Telescoping Extension Wand: The telescoping extension wand can be lengthened or shortened by pushing the button in and sliding the wand apart or together as required.

B. 3 in 1 Combination Tool: Push lock button in to release dusting brush and slide down to revert to crevice mode.

Crevice Tool may be used in tight spaces, corners and along edges in such places as dresser drawers, upholstered furniture, stairs and baseboards.

Dusting Brush may be used for furniture, table tops, books, lamps, lighting fixtures, venetian blinds, baseboards, shutters, and registers.

Furniture Nozzle may be used for upholstered furniture, draperies, mattresses, clothing, and carpeted stairs.

C. Power Nozzle: May be used for carpets, rugs and hard floor surfaces.

Brushroll on: Vacuums carpets.

Brushroll off: Vacuums hard floors.

D. Hard Floor Tool: Use hard floor tool to vacuum hardwood, laminate and ceramic floors.

CORD REWIND/STORAGE

2.8 To return cord for storage, unplug from wall hold plug and press down Cord Release Pedal.

WARNING

Hold plug when rewinding onto cord reel. Do not allow plug to whip when rewinding.

2.9 For convenience there is a parking slot located at the rear of the vacuum cleaner where the floor tool and hose can be parked for carrying and storage.

SUCTION REGULATOR

Slide the Suction Regulator (D) to close for maximum suction; open if power nozzle is difficult to push on some carpets or if lightweight rugs or draperies are being cleaned.

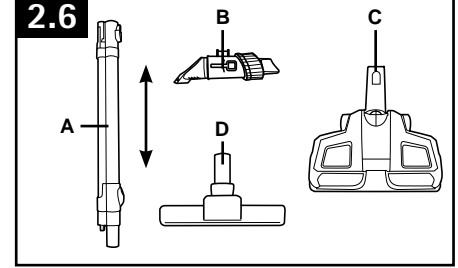

2.6

CAUTION

Not to be used for grooming a pet.

ATTACHING TOOLS

2.7 Tools may be attached directly to the hand grip or to the telescopic wand. Firmly push tool into the hand grip or wand. Twist tool slightly to tighten or loosen connection.

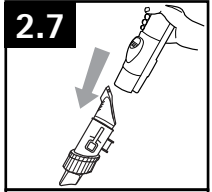

2.7

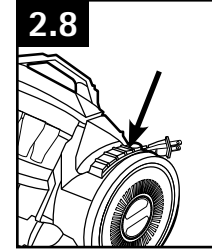
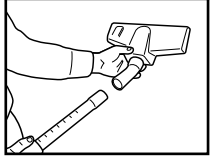

2.8

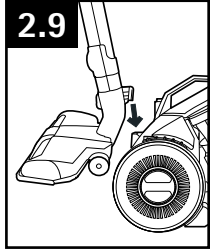

2.9

Il est recommandé de vous familiariser avec les tâches d'entretien; l'utilisation et l'entretien appropriés de l'appareil assureront son bon fonctionnement.
Toute autre tâche d'entretien doit être confiée à un représentant de service autorisé.
Si l'aspirateur ne fonctionne pas adéquatement, s'il est tombé, a été endommagé, a été laissé à l'extérieur ou est tombé dans l'eau, l'expédier à un centre de réparation avant de poursuivre l'utilisation.

AVIS

L'aspirateur est doté d'un protecteur thermique à réinitialisation automatique pour le protéger contre la surchauffe. Lorsque l'appareil cesse de fonctionner, le moteur de l'appareil s'arrête.
Si l'appareil cesse de fonctionner, procéder comme suit :

1. Arrêter l'appareil et le débrancher de la prise murale. ***IMPORTANT : Si l'appareil reste branché et en position de marche, le moteur peut redémarrer de façon imprévue.**

2. Vider le vide-pousière.

3. Inspecter l'entrée du suceur, le raccord du tuyau, le tuyau, le rallonge, le filtre principal et le filtre HEPA. Dégager les obstructions au besoin.

4. Lorsque l'appareil est débranché et que le moteur refroidit depuis 30 minutes, le protecteur thermique à réinitialisation automatique se désactive et l'appareil peut de nouveau être utilisé.

Si le protecteur thermique à réinitialisation automatique est encore activé après que l'utilisateur eut suivi les étapes ci-dessus, il se peut que l'appareil ait besoin d'entretien.

VIDE-POUSSIÈRE

Quand vider les réservoirs

Vider le vide-pousière avant que le niveau de poussière n'atteigne la ligne de remplissage maximale à la fin de chaque séance de nettoyage.

MISE EN GARDE

Pour réduire les risques de blessure, ou d'en effectuer l'entretien. Ne pas utiliser l'aspirateur si le vide-pousière ou les filtres ne sont pas en place.
Des matières très fines, comme la poudre pour le visage ou la féculé de maïs, peuvent boucher le filtre et nuire au rendement de l'appareil. Lorsque l'appareil est utilisé pour aspirer de telles poussières, vider le vide-pousière et nettoyer les filtres souvent.

Vidage

3.1 Appuyer sur la poignée située sur le couvercle du vide-pousière et sortir le vide-pousière.
3.2 Tenir le vide-pousière au dessus d'une poubelle, appuyer sur le bouton de dégagement de la porte du vide-pousière et le vider. Une fois toute la poussière délogée, fermer la porte du vide-pousière et le remettre en place.

3. MAINTENANCE

Familiarize yourself with these home maintenance tasks as proper use and care of your cleaner will ensure continued cleaning effectiveness.

Any other servicing should be done by an authorized service representative.

If appliance is not working as it should, has been dropped, damaged, left outdoors, or dropped into water, take it to a service center prior to continuing use.

NOTICE

An Auto Reset Thermal Protector has been designed into your cleaner to protect it from overheating. When the Auto Reset Thermal Protector activates the cleaner suction motor will stop running.

If the vacuum stops running proceed as follows:

1. Turn cleaner OFF and unplug it from the electrical outlet. ***IMPORTANT: If left plugged in and turned on, the cleaner suction motor may restart unexpectedly.**
2. Empty dirt cup.
3. Inspect the nozzle inlet, nozzle connector, hose connector, hose, wand, primary filter and HEPA filter. Clear obstructions if present.
4. When cleaner is unplugged and motor cools for 30 minutes, the Auto Reset Thermal Protector will deactivate and cleaning may continue.

If the Auto Reset Thermal Protector continues to activate after following the above steps, your cleaner needs servicing.

DIRT CUP

When to Empty

Empty the dirt cup and before the dirt reaches the max fill line or at the end of each cleaning session.

WARNING

To reduce the risk of personal injury - Unplug vacuum before cleaning or servicing. Do not use vacuum without dirt cup or filters in place.

Very fine materials, such as face powder or cornstarch, may seal the filter and cause a reduction in performance. When using the vacuum for this type of dust, empty the cup and clean the filters often.

How to Empty

3.1 Press button on the handle located on the dirt cup lid and pull dirt cup out.

3.2 Holding dirt cup over trash receptacle, press dirt cup door release button to open and empty dirt cup. When all the dirt has fallen, close the dirt cup door and replace.

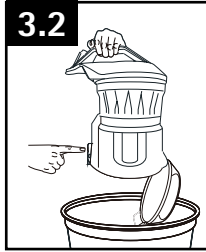
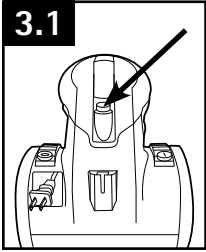

Quoi acheter: Filtre lavable
 S'il est utilisé et entretenu de manière adéquate, votre filtre lavable ne devrait pas avoir besoin d'être remplacé pendant la période de garantie. Au besoin, un filtre supplémentaire peut être obtenu par l'intermédiaire du site Hoover.com ou en téléphonant au 1 800 944 9200. Demander la pièce Hoover[®] no 440004634.

• IMPORTANT •
 Le filtre lavable peut être lavé dans de l'eau tiède (max. de 40 °C). Le laisser sécher à l'air pendant 24 h avant de le remettre en place. Ne PAS utiliser de détergent ou d'eau bouillante pour laver le filtre.

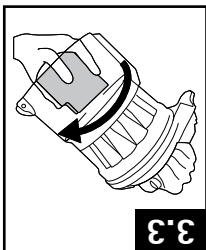
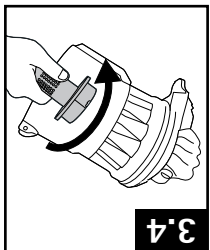
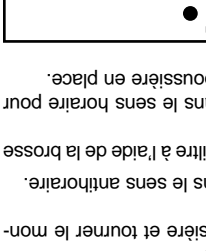
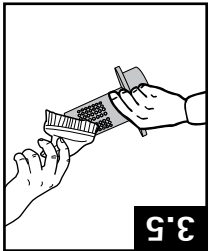
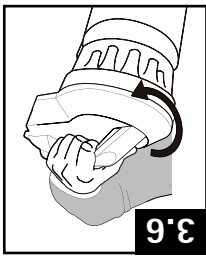
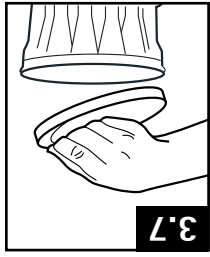
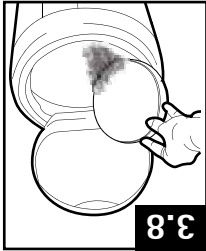
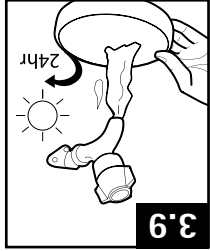

Remettre le vide-pousière en place.
 s'enclenche dans la bonne position.
 Replacer le filtre dans le vide-pousière et visser le couvercle dans le sens horaire jusqu'à ce qu'il remette en place.
 Le laisser sécher à l'air pendant 24 h avant de le remettre en place.

3.9 Maintenir le filtre lavable sous l'eau pour le rincer.
 3.8 Tapoter délicatement le filtre contre l'intérieur d'une poubelle pour enlever la poussière et la saleté.
 3.7 Saisir la languette du filtre et le retirer du vide-pousière.
 3.6 Dévisser le couvercle du vide-pousière dans le sens antihoraire et retirer le filtre lavable.

Retirer le vide-pousière tel qu'il est décrit à la Fig. 3.1.
Nettoyage
 Il est recommandé de vérifier et de laver le filtre ringable tous les 2 mois ou plus souvent en cas d'utilisation intensive.

Quand nettoyer

▲ MISE EN GARDE ▲
 Pour réduire le risque de blessure, débrancher l'aspirateur avant d'en effectuer l'entretien.
 Ne pas utiliser l'aspirateur si le vide-pousière ou les filtres ne sont pas en place. Faire sécher complètement le filtre avant de le remplacer.

FILTRES
Filtre lavable

• IMPORTANT •
 Il ne faut jamais plonger le séparateur cyclonique sous l'eau.

3.5 La poussière et les débris peuvent être évacués du filtre à l'aide de la brosse à épousseter, d'une serviette ou d'un chiffon.
 3.4 Tenir le vide-pousière et tourner le séparateur dans le sens antihoraire.
 3.3 Pour retirer le montage interne, tenir le vide-pousière et tourner le montage dans le sens horaire.

Retirer le vide-pousière tel qu'il est décrit à la Fig. 3.1.

Nettoyage
 Ne pas utiliser l'aspirateur si le vide-pousière ou les filtres ne sont pas en place.
 Pour réduire le risque de blessure, débrancher l'aspirateur avant d'en effectuer l'entretien.

▲ MISE EN GARDE ▲
SÉPARATEUR CYCLONIQUE

CYCLONE SEPARATOR

▲ WARNING ▲
 To reduce the risk of personal injury - Unplug vacuum before cleaning or servicing.
 Do not use vacuum without dirt cup or filters in place.

How to Clean

Remove dirt cup as described in Fig. 3.1.
 3.3 To remove inner shroud, hold the dirt cup and rotate the shroud clockwise.
 3.4 Hold the dirt cup and turn the separator counter-clockwise.
 3.5 Dirt and debris can be cleaned from the filter assembly with dusting brush or a towel or rag.
 Replace the filter assembly on the dirt cup, and twist it clockwise to secure into position.
 Replace dirt cup.

• IMPORTANT •
 The cyclone separator should not be submerged in water.

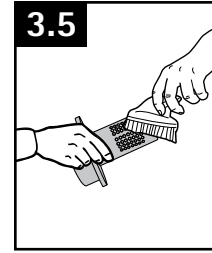
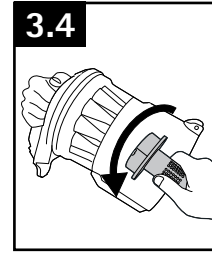
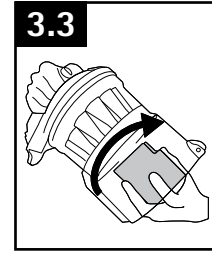

FILTERS

Rinsable Filter

▲ WARNING ▲
 To reduce the risk of personal injury - Unplug vacuum before servicing.
 Do not use vacuum without dirt cup or filters in place. Allow filter to dry completely before replacing.

When to Clean

It is recommended that the Rinsable filter be checked and cleaned at least every 2 months or more frequently with heavy use.

How to Clean

Remove dirt cup as described in Fig. 3.1.
 3.6 Twist dirt cup lid counterclockwise and remove Rinsable filter.
 3.7 Grasp tab on filter and remove from dirt cup.
 3.8 Gently tap the filter on the inside of a trash receptacle to remove dust and dirt.
 3.9 Hold Rinsable filter under running water to clean.
 Allow to air dry for 24 hours before replacing.
 Replace filter in dirt cup and twist lid clockwise until secure.
 Replace dirt cup.

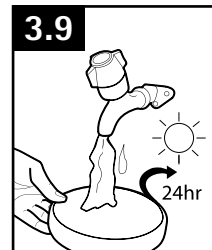
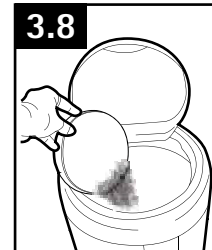

• IMPORTANT •
 Rinsable can be rinsed in warm water (max 40°C). Allow to air dry for 24 hours before replacing. Do NOT use any detergents or boiling water to wash filter.

What to Buy: Rinsable Filter
 When used and maintained properly, your Rinsable Filter should not need replacement within the warranty period. If desired, an additional filter is available at Hoover.com or call 1-800-944-9200. Ask for Hoover[®] Part No. 440004634.

FILTRE COMPOSÉ D'UNE SUBSTANCE FILTRANTE HEPA

▲ MISE EN GARDE ▲

Pour réduire le risque de blessure, débrancher l'aspirateur avant d'en effectuer l'entretien. Ne pas utiliser l'appareil si le vide-poussière ou les filtres ne sont pas en place.

Quand nettoyer

Il est recommandé de vérifier et de laver le filtre composé d'une substance filtrante HEPA tous les 2 mois, ou plus souvent en cas d'utilisation intensive.

• IMPORTANT •

NE PAS RINCER OU LAVER LE FILTRE COMPOSÉ D'UNE SUBSTANCE FILTRANTE HEPA.

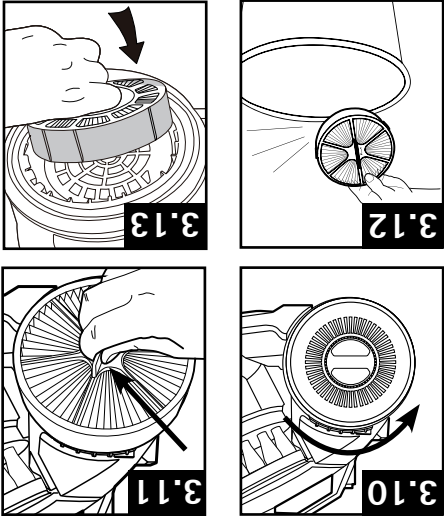

Nettoyage

3.10 Le filtre à substance HEPA est situé à l'intérieur de la roue droite. Retirer le filtre en tournant le couvercle de la roue dans le sens antihoraire.

3.12 Cognier doucement le filtre contre l'intérieur d'une poubelle pour enlever la poussière et la saleté. Remplacer le filtre à l'arrière de l'aspirateur et remettre en place la porte du filtre.

Remettre le filtre dans la roue et remplacer le couvercle de la roue.

3.13 Remplacer le filtre à l'arrière de l'aspirateur en l'alignant avec les encoches, en appuyant dessus et en le tournant dans le sens antihoraire pour le verrouiller en place.

Quoi acheter: Filtre composé d'une substance filtrante hepa

Au besoin, un filtre supplémentaire peut être obtenu par l'intermédiaire du site Hoover.com ou en téléphonant au 1 800 944 9200. Demander la pièce Hoover[®] no 440004635.

FILTER MADE WITH HEPA MEDIA

▲ WARNING ▲

To reduce the risk of personal injury - Unplug vacuum before cleaning or servicing.
Do not use vacuum without dirt cup or filters in place.

When to Clean

It is recommended that the Filter Made With HEPA Media be checked and cleaned at least every 2 months or more frequently with heavy use.

• IMPORTANT •

DO NOT RINSE OR WASH THE FILTER MADE WITH HEPA MEDIA.

How to Clean

3.10 The Filter Made With HEPA Media is located inside the right wheel. Remove filter by turning the wheel cover counter-clockwise.

3.11 Fold down small tab to grasp filter in center of filter and pull out.

3.12 Gently tap the filter on the inside of a trash receptacle to remove dust and dirt.

Place filter back into wheel and replace filter wheel cover.

3.13 Replace filter back into rear of vacuum by aligning with slots, push in and turn counterclockwise to lock into place.

What to Buy: Filter Made With HEPA Media

If desired, an additional filter is available at Hoover.com or call 1-800-944-9200. Ask for Hoover[®] Part No. 440004635.

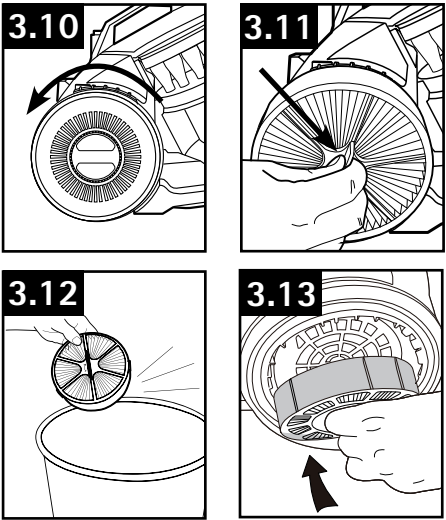

RETIRER LES OBSTRUCTIONS

▲ MISE EN GARDE ▲
 Pour réduire les risques de blessure, débrancher l'aspirateur avant de nettoyer ou de retirer le tuyau, les rallonges, les outils et les accessoires pour éliminer les obstructions.

La baisse de la puissance de suction ou l'inefficacité de l'aspirateur peut être causée par une obstruction. Suivre les étapes ci-dessous jusqu'à ce que vous ayez trouvé l'obstruction :

3.14 Vérification des raccords de l'aspirateur : S'assurer que l'appareil n'est pas en marche et qu'il est débranché. Retirer le tuyau de l'aspirateur et inspecter visuellement l'orifice du tuyau sur l'aspirateur. Vérifier s'il est obstrué et retirer les obstructions au besoin. Raccorder le tuyau.

▲ MISE EN GARDE ▲
 Ne pas utiliser d'objets aux arêtes tranchantes pour nettoyer le tuyau, car cela risquerait de l'endommager.

Vérification du tuyau : S'assurer que l'appareil n'est pas en marche et qu'il est débranché. Retirer la rallonge et les accessoires du tuyau. Brancher l'aspirateur et le mettre en marche. Vérifier la puissance de la suction à l'extrémité du tuyau. Si la suction est faible, éteindre l'aspirateur et le débrancher. Éliminer l'obstruction du tuyau.

3.15 Vérifier la rallonge : Arrêter l'aspirateur et le débrancher. Retirer la rallonge ET retirer le suceur de la rallonge. Retirer le suceur de la rallonge d'une extrémité à l'autre. Si la lumière ne passe pas à travers, retirer l'obstruction.

3.16 Vérifier le suceur : S'assurer que l'appareil n'est pas en marche et qu'il est débranché, et retirer le suceur de la rallonge. Tourner l'aspirateur à l'envers. Retirer les 6 vis de la plaque inférieure, comme illustré.

3.17 Faire pivoter la plaque inférieure pour accéder au rouleau-brosse.
 3.18 Éliminer les débris présents sur le rouleau-brosse.
 Remettre la plaque inférieure en place et revisser les six (6) vis.

LUBRICATION

Le moteur et le rouleau-brosse sont équipés de paliers suffisamment lubrifiés pour toute leur durée de vie. Toute lubrification supplémentaire pourrait causer des dommages. Ne pas ajouter de lubrifiant au moteur ou au rouleau-brosse.

Le modèle d'aspirateur peut varier de celui illustré.

CHECKING FOR AND CLEARING BLOCKAGES

▲ WARNING ▲

To reduce the risk of personal injury - Unplug vacuum before cleaning or removing hose, wands, tools and accessories to check for or clearing blockages.

Low suction or pick up may be due to a blockage in the system. Refer to the following steps to check for blockages, continuing with each step until the blockage is found:

3.14 Checking vacuum connection: While vacuum cleaner is off and unplugged, remove hose from vacuum cleaner, visually check hose inlet on canister for blockages and remove if any is found. Reconnect hose.

▲ CAUTION ▲

Do not use sharp objects to clean out hose as they can cause damage.

Checking hose: While vacuum cleaner is off and unplugged. Remove wand and all attachments from hose. Plug in vacuum and turn on. Check suction level at the end of the hose. If low suction is detected, turn off vacuum and unplug. Clear blockage in hose.

3.15 Check wand: Turn vacuum off and unplug. Remove wand from hose AND remove nozzle from wand. Visually inspect wand looking through from one end to the other. If daylight cannot be seen, clear blockage.

3.16 Check nozzle: While vacuum is off and unplugged, detach nozzle from wand. Turn vacuum over so bottom side is facing up. Remove 6 screws from bottom plate as shown.

3.17 Pivot bottom plate out to access brushroll.

3.18 Clean debris from brushroll.

Also check and clear any blockages in nozzle around wand connection.

Reposition bottom plate and refasten all (6) screws.

LUBRICATION

The motor and brushroll are equipped with bearings which contain sufficient lubrication for their lifetime. The addition of lubricant could cause damage. Do not add lubricant to motor or brushroll.

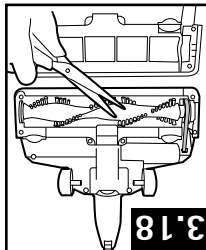
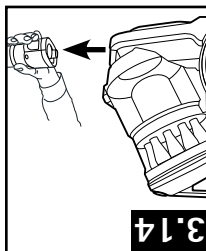
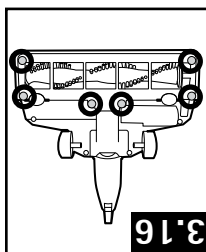
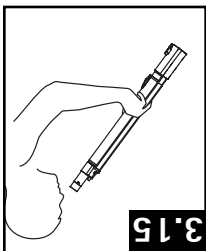
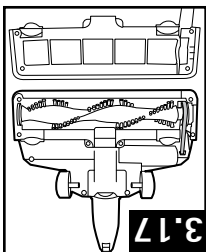
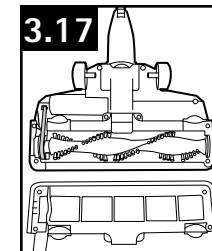
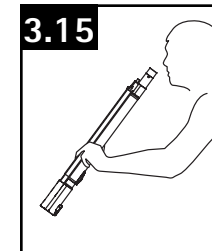
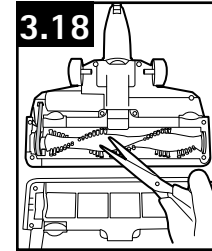
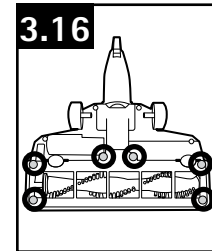
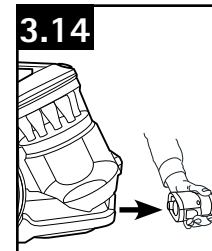

4. TROUBLESHOOTING

If a minor problem occurs, it usually can be solved quite easily when the cause is found by using the checklist below.

Any other servicing should be done by an authorized service representative.

If appliance is not working as it should, has been dropped, damaged, left outdoors, or dropped into water, take it to a service center prior to continuing use.

⚠ WARNING ⚠

To reduce risk of personal injury - Unplug cleaner before cleaning or servicing.

PROBLEM	POSSIBLE CAUSE	POSSIBLE SOLUTION
Vacuum cleaner won't pick up	1. The filters may be clogged 2. The dirt cup is full or blocked. 3. Dirt cup may be incorrectly installed. 4. Hose/Wand may be clogged	1. Refer to Maintenance section regarding the filters - p. 9-10 2. Refer to Maintenance section regarding the dirt cup - p. 8 3. Refer to Maintenance section regarding the dirt cup - p. 8 4. Refer to Maintenance section
Dust escaping from the vacuum	1. The filters may not be installed correctly. 2. The dirt cup may be incorrectly installed. 3. The filters may be clogged:	1. Refer to Maintenance section regarding the filters - p. 9-10 2. Remove the Dirt Cup from the unit by pressing the Dirt Cup Release Button and reattach it to the unit, ensuring it is locked firmly back into place. 3. Refer to Maintenance section regarding the filters - p. 9
The vacuum cleaner won't run	1. It may not be plugged into the electrical outlet correctly. 2. No voltage in wall plug. 3. Blown fuse or tripped breaker.	1. Ensure that the plug is pushed into the electrical outlet securely. 2. Check the fuse or breaker in home. 3. Replace fuse/reset breaker in home or consult an electrician.
The vacuum suction motor won't run	1. The motor Thermal Protector may have tripped.	1. Refer to the Maintenance section regarding the Thermal Protector - p.8.
Power nozzle brushroll won't run	1. Hose power cord not firmly plugged in. 2. Broken or worn belt. 3. Brushroll switch set to "OFF". 4. The power nozzle motor protector activated. 5. Brushroll jammed. 6. Hose/Wand may be clogged	1. Plug firmly into receptacle on cleaner base. 2. Call 1-800-944-9200 for Customer Service. 3. Set Brushroll switch to "ON". 4. Refer to Service Section - p. 13. 5. Refer to "Checking For and Clearing Blockages" section, p. 11. 6. Refer to Maintenance section
Nozzle won't pick up	1. Blockage in nozzle connector. 2. Brushroll not running. 3. Brushroll brushes worn.	1. Remove blockage. 2. See section "Power nozzle brushroll won't run" above. 3. Replace brushes.
Accessories won't pick up properly	1. The accessory may be blocked.	1. Refer to "Checking For and Clearing Blockages" section, p. 11.

4. DÉPANNAGE

Si un problème mineur survient, il est habituellement possible de le résoudre facilement si la cause est déterminée à l'aide de la liste ci dessous.

Toute autre tâche d'entretien doit être confiée à un représentant de service autorisé.

Si l'aspirateur ne fonctionne pas adéquatement, s'il est tombé, a été endommagé, a été laissé à l'extérieur ou est tombé dans l'eau, l'expédier à un centre de réparation avant de poursuivre l'utilisation.

⚠ AVERTISSEMENT ⚠
 Pour réduire les risques de blessure, débrancher l'aspirateur avant de le nettoyer ou d'en effectuer l'entretien.

PROBLÈME	CAUSE POSSIBLE	SOLUTION POSSIBLE
L'aspirateur ne ramasse pas la poussière	1. Les filtres peuvent être bouchés. 2. Le vide-pouspière est plein ou bloqué. 3. Il se peut que le vide-pouspière soit mal installé. 4. Le tuyau / la lance peuvent être encrassés	1. Consulter la partie de la section « Entretien » qui traite des filtres - p. 9-10 2. Consulter la partie de la section « Entretien » qui traite du vide-pouspière - p. 8 3. Consulter la partie de la section « Entretien » qui traite du vide-pouspière - p. 8 4. Consulter le chapitre « Entretien »
De la poussière s'échappe de l'aspirateur	1. Il se peut que les filtres soient mal installés. 2. Il se peut que le vide-pouspière soit mal installé. 3. Les filtres peuvent être obstrués.	1. Consulter la partie de la section « Entretien » qui traite des filtres - p. 9-10 2. Retirer le vide-pouspière de l'appareil en appuyant sur le bouton de dégagement du vide-pouspière, puis fixer de nouveau le vide-pouspière à l'appareil en s'assurant qu'il est bien verrouillé en place. 3. Consulter la partie de la section « Entretien » qui traite des filtres - p. 9
L'aspirateur ne démarre pas	1. La prise de courant n'est pas sous tension. 2. La prise de courant a sauté ou le disjoncteur s'est déclenché. 3. Un fusible a sauté ou le disjoncteur s'est déclenché.	1. Vérifier le fusible ou le disjoncteur de la maison. 2. Vérifier le fusible ou le disjoncteur de la maison. 3. Remplacer le fusible ou réenclencher le disjoncteur.
Le moteur ne fonctionne pas	1. Le protecteur thermique du moteur s'est peut-être déclenché. 2. Le cordon d'alimentation du tuyau n'est pas fermement branché.	1. Consulter la section du chapitre « Entretien » applicable au protecteur thermique. 1. Brancher la fiche solidement dans la prise au bas de l'aspirateur.
e secteur électrique du rouleau-brosse agitateur ne s'allume pas	1. Le rouleau-brosse coincé. 2. L'aspirateur s'est peut-être déclenché. 3. Le rouleau-brosse est à la position d'arrêt. 4. Le protecteur thermique du moteur de l'aspirateur n'est peut-être déclenché.	5. Veuillez vous référer à la section « Vérification et élimination des obstructions » à la p. 11. 6. Consulter le chapitre « Entretien »
Le suceur n'aspire pas	1. Le connecteur du suceur est obstrué. 2. Le rouleau-brosse agitateur ne fonctionne pas. 3. Les brosses du rouleau-brosse agitateur sont usées.	1. Éliminer l'obstruction. 2. Consulter la section « Le rouleau-brosse agitateur ne fonctionne pas ». 3. Remplacer les brosses.
Accessoires won't pick up properly	1. Les accessoires n'aspirent pas de façon adéquate	4. Veuillez vous référer à la section « Vérification et élimination des obstructions » à la p. 11.

5. SERVICE

Pour obtenir du service autorisé Hoover^{MD} et des pièces Hoover^{MD} d'origine, trouver l'atelier de service garanti autorisé (dépôt) le plus près de chez vous. Pour ce faire :

- Consulter les Pages jaunes à la rubrique « Aspirateurs domestiques ». OU
- Visiter notre site Web www.hoover.com (aux États-Unis) ou www.hoover.ca (au Canada). Cliquer sur le lien « Service à la clientèle » pour connaître l'adresse du Centre de service le plus près de chez vous.
- Composer le 1-800-944-9200 pour écouter un message indiquant les adresses des Centres de service autorisés. Prière de ne pas envoyer votre aspirateur à Hoover^{MD}, Inc. à Glenwillow, en Ohio, pour qu'il soit réparé. Cela n'entraînera que des délais supplémentaires.

Si vous avez besoin d'autres renseignements :

Pour parler avec un représentant du service à la clientèle, composer le 1-800-944-9200 du lun. au ven. de 8 h à 17 h (HNE). Au Canada, communiquer avec Hoover^{MD} Canada, à Toronto : 755, Progress Ave, Scarborough (ON) Toujours identifier l'aspirateur par le numéro du modèle et le code de fabrication lorsque vous demandez des informations ou que vous commandez des pièces de rechange. (Le numéro de modèle figure au bas de l'appareil.)

5. SERVICE

To obtain approved Hoover[®] service and genuine Hoover[®] parts, locate the nearest Authorized Hoover[®] Warranty Service Dealer (Depot) by:

- Checking the Yellow Pages under “Vacuum Cleaners” or “Household”.
- Visit our website at hoover.com (U.S. Customers) or hoover.ca (Canadian customers). Follow the service center link to find the service outlet nearest you.
- For an automated referral of authorized service outlet locations call 1-800-944-9200.

Do not send your vacuum to Hoover[®], Inc., Company in Glenwillow for service. This will only result in delay.

If you need further assistance:

To speak with a customer service representative call 1-800-944-9200; Mon-Fri 8am-7pm EST. Always identify your vacuum by the complete model number when requesting information or ordering parts. (The model number appears on the bottom of the vacuum.)

PLEASE DO NOT RETURN THIS PRODUCT TO THE STORE.

6. WARRANTY

LIMITED THREE YEAR WARRANTY

(Domestic Use)

WHAT THIS WARRANTY COVERS

When used and maintained in normal household use and in accordance with the Owner's Manual, your HOOVER® product is warranted against original defects in material and workmanship for three years from date of purchase (the "Warranty Period"). During the Warranty Period, Hoover® will provide labor and parts, at no cost to you, to correct any such defect in products purchased in the United States, U.S. Military Exchanges and Canada.

HOW TO MAKE A WARRANTY CLAIM

If this product is not as warranted, take or send the product to either a Hoover® Sales and Service Center or Hoover® Authorized Warranty Service Dealer along with proof of purchase. For an automated referral to authorized service outlets in the U.S.A., phone: 1-800-944-9200 OR visit Hoover® online at www.hoover.com. For additional assistance or information concerning this Warranty or the availability of warranty service outlets, phone the Hoover® Consumer Response Center, Phone 1-800-263-6376, Mon-Fri 8am-7pm EST. In Canada, contact Hoover® Canada, Carson Building, 100 Carson St., Etobicoke, Ontario M8W 3R9, Phone: 1-800-263-6376, Mon-Fri 8am-7pm EST.

WHAT THIS WARRANTY DOES NOT COVER

This Warranty does not cover: use of the product in a commercial operation (such as maid, janitorial and equipment rental services), belts, filter made with HEPA media, improper maintenance of the product, damage due to misuse, acts of God, nature, vandalism or other acts beyond the control of Hoover®, owner's acts or omissions, use outside the country in which the product was initially purchased and resales of

the product by the original owner. This warranty does not cover pick up, delivery, transportation or house calls. However, if you mail your product to a Hoover® Sales and Service Center for warranty service, cost of shipping will be paid one way. This warranty does not apply to products purchased outside the United States, including its territories and possessions, outside a U.S. Military Exchange and outside of Canada. This warranty does not cover products purchased from a party that is not an authorized retailer, dealer, or distributor of Hoover® products.

OTHER IMPORTANT TERMS

This Warranty is not transferable and may not be assigned. This Warranty shall be governed and construed under the laws of the state of Ohio. The Warranty Period will not be extended by any replacement or repair performed under this Warranty.

THIS WARRANTY IS THE EXCLUSIVE WARRANTY AND REMEDY PROVIDED BY HOOVER®. ALL OTHER WARRANTIES, EXPRESSED OR IMPLIED, INCLUDING WARRANTIES OF MERCHANTABILITY OR FITNESS FOR PARTICULAR PURPOSE, ARE DISCLAIMED. IN NO EVENT WILL HOOVER BE LIABLE FOR ANY SPECIAL, INDIRECT, INCIDENTAL OR CONSEQUENTIAL DAMAGES OF ANY KIND OR NATURE TO OWNER OR ANY PARTY CLAIMING THROUGH OWNER, WHETHER BASED IN CONTRACT, NEGLIGENCE, TORT OR STRICT PRODUCTS LIABILITY OR ARISING FROM ANY CAUSE WHATSOEVER. Some states do not allow the exclusion of consequential damages, so the above exclusion may not apply to you. This warranty gives you specific rights; you may also have others that vary from state to state.

GARANTIE LIMITÉE DE TROIS ANS

(Usage domestique)

ÉLÉMENTS COUVERTS PAR LA PRÉSENTE GARANTIE

Votre produit HOOVER® est garanti pour des conditions normales d'utilisation et d'entretien domestiques, comme il est stipulé dans le Guide de l'utilisateur, contre les défauts de matériaux et de fabrication pour de trois ans période complète de trois ans à compter de la date d'achat (la « période de garantie »). Pendant la Période de garantie, Hoover® fournira, sans frais supplémentaires, les pièces et la main-d'œuvre nécessaires à la remise en bon état de fonctionnement de tout produit acheté aux États-Unis, au Canada ou par l'intermédiaire du Programme d'échanges millitaires américain.

COMMENT PRÉSENTER UNE RÉCLAMATION AU TITRE DE LA GARANTIE

Si ce produit ne fonctionne pas comme annoncé, l'apporter à un atelier de service garanti autorisé Hoover, accompagné de la preuve d'achat. Pour accéder à un service d'aide automatique demandant la liste des centres de service autorisés, composer le 1 800 944-9200 OU visiter Hoover® sur Internet à hoover.com (clients aux États-Unis) ou à hoover.ca (clients au Canada). Pour de plus amples renseignements ou pour toute question sur la présente garantie ou sur l'emplacement des différents centres de service garanti, téléphoner au 1 800 263-6376, du lun. au ven. de 8 h à 19 h (HNE). Au Canada, communiquer avec Hoover Canada à Toronto : 755 Progress Ave Scarborough, ON M1H 2W7 OU avec Hoover Canada à Edmonton : 18129-11 Ave Edmonton, AB T5W 2P2; téléphone : 1 800 263-6376, du lun. au ven. de 8 h à 19 h (HNE).

ÉLÉMENTS NON COUVERTS PAR LA PRÉSENTE GARANTIE

La présente garantie ne couvre pas : toute utilisation commerciale du produit (p. ex., utilisation dans le cadre de services ménagers, de congélation ou de location de matériel); Filtres, Filtre composé d'une substance filtrante HEPA, l'entretien inadéquat du produit; les dommages liés à une utilisation inadéquate; à vandalisme, à tout autre acte hors du contrôle de Hoover® ou à tout acte ou négligence de la part du propriétaire ou de l'utilisateur; tout produit dans un pays autre que celui où le produit a été acheté initialement, et tout produit revendu par son propriétaire original. La présente garantie ne couvre pas le ramassage, la livraison, le transport ou la réparation à domicile du produit. Cette garantie ne s'applique pas aux produits achetés : hors des États-Unis (ce qui comprend ses territoires et possessions); hors du Programme d'échanges millitaires américain; hors du Canada. Cette garantie ne couvre pas les produits achetés chez un tiers autre qu'un détaillant, marchand ou distributeur autorisé de produits Hoover®.

AUTRES CONDITIONS IMPORTANTES

La présente garantie n'est pas transférable et ne peut pas être cédée. La présente garantie sera régle et interprétée selon les lois de l'État de l'Ohio. La Période de garantie ne peut pas être prolongée par quelque réparation ou remplacement que ce soit exécuté en vertu de la présente garantie.

LA PRÉSENTE GARANTIE EST L'UNIQUE GARANTIE ET RECOURS FOURNIS PAR HOOVER®. HOOVER® DÉCLINE TOUTE RESPONSABILITÉ QUANT À TOUTES LES AUTRES GARANTIES EXPRESSES OU IMPLIÉES, Y COMPRIS LES GARANTIES LIÉES À LA QUALITÉ MARCHANDE OU À LA COMPATIBILITÉ DU PRODUIT POUR UN USAGE PARTICULIER. HOOVER® NE POURRA EN AUCUN CAS ÊTRE TENUE RESPONSABLE DE TOUTS DOMMAGES INTÉRÊTS SPÉCIAUX OU DOMMAGES INDIRECTS, ACCESSOIRES OU CONSÉCUTIFS DE QUELQUE NATURE QUE CE SOIT SUBIS PAR LE PROPRIÉTAIRE DU PRODUIT OU PAR TOUTE PARTIE RÉCLAMANT PAR L'INTERMÉDIAIRE DU DROIT PROPRIÉTAIRE, QUI ILS RELEVENT DU DROIT DES CONTRATS, DE LA NÉGLIGENCE, DE LA RESPONSABILITÉ CIVILE DÉLICTEUELLE OU DE LA RESPONSABILITÉ STRICTE DU FAIT DE LA CONGÉLATION OU DE LOCATION DE MATÉRIEL); Filtres, Filtre composé d'une substance filtrante HEPA, l'entretien inadéquat du produit; les dommages liés à une utilisation inadéquate; à vandalisme, à tout autre acte hors du contrôle de Hoover® ou à tout acte ou négligence de la part du propriétaire ou de l'utilisateur; tout produit dans un pays autre que celui où le produit a été acheté initialement, et tout produit revendu par son

MANUAL DEL PROPIETARIO

Instrucciones de Funcionamiento y Servicio



www.hoover.com

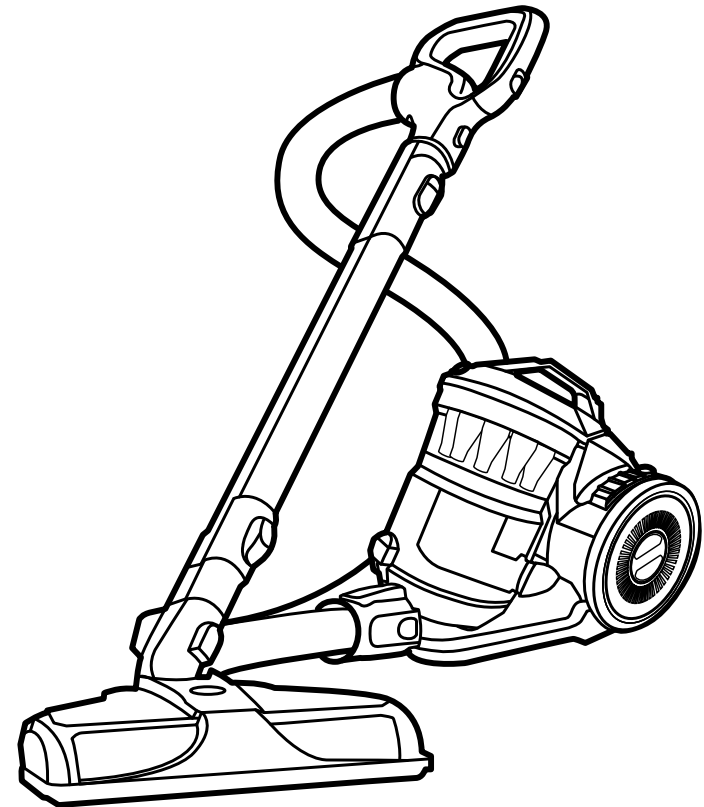

IMPORTANTE: LEA ATENTAMENTE ANTES DE ENSAMBLAR Y USAR.

¿Tiene alguna pregunta o inquietud? Para obtener asistencia, llame al Servicio de atención al cliente al 1-800 944 9200, de lunes a viernes, de 8 a.m. a 7 p.m., hora del ESTE.

POR FAVOR, NO DEVUELVA ESTE PRODUCTO A LA TIENDA.

**ESTA ASPIRADORA PARA ALFOMBRAS ESTÁ DISEÑADA
PARA USO DOMÉSTICO.
EL USO COMERCIAL DE ESTE PRODUCTO ANULA LA GARANTÍA.**

Gracias por haber elegido un producto HOOVER®.

Anote los números completos de Código de fabricación en los espacios provistos.

MODELO _____

CÓDIGO DE FABRICACIÓN _____

Consejo: Adjunte su recibo de compra a este Manual del propietario. Para obtener el servicio de garantía de su producto HOOVER® puede requerirse la verificación de la fecha de compra.

Inscriba su producto en línea en Hoover.com, o llame al 1-800-944-9200 si prefiere hacerlo por teléfono.



ÍNDICE

Salvaguardias importantes.....	E3-4
Ensamblado de la aspiradora	E5
Contenido de la caja	E5
Conecte la manguera.....	5
Conecte el tubo	5
Conecte la boquilla.....	5
Funcionamiento.....	E6
Descripción de la aspiradora.....	E6
Desenganche del cable.....	6
Manija para transportar	6
Interruptor de encendido-apagado (on-off)	6
Limpiar escalones	6
Selector de superficies de suelos	7
Seleccione el accesorio apropiado	7
Para conectar los accesorios	7
Rebobinado del cable/ almacenamiento	7
Mantenimiento	E8
Depósito para polvo	E8
Separador ciclónico.....	E9
Filtres	E9
Cómo limpiar obstrucciones.....	E11
Solución de problemas.....	E12
Servicio	E13
Garantía.....	E14

Si necesita ayuda:

Visite nuestro sitio web en www.hoover.com. Haga clic en el enlace que permite localizar los vendedores autorizados hoover para encontrar el vendedor más cercano, o marque el 1-800-944-9200 para escuchar un mensaje indicando la dirección de los vendedores autorizados Hoover® (sólo en ee. Uu.) O para hablar con un representante de atención al cliente (de 8 am a 7 pm, hora estándar del este, de lunes a viernes).

POR FAVOR, NO DEVUELVA ESTE PRODUCTO A LA TIENDA.

6. GARANTÍA

GARANTÍA LIMITADA DE TRES AÑOS

(Para uso doméstico)

QUÉ CUBRE ESTA GARANTÍA

Siempre que el uso y el mantenimiento de su producto HOOVER® se realicen en condiciones de uso doméstico normales y según el Manual del usuario, el producto estará garantizado contra defectos originales en el material y la fabricación durante de tres años completos desde la fecha de compra (el "Período de Garantía").

Durante el Período de Garantía, Hoover® le proporcionará gratuitamente, como se describe en esta garantía, la mano de obra y las piezas necesarias para corregir cualquier defecto en los productos comprados en los Estados Unidos, en una tienda situada en una base militar de los EE. UU. y en Canadá.

CÓMO HACER UN RECLAMO EN VIRTUD DE LA GARANTÍA

Si este producto no se ajusta a las condiciones garantizadas, llévelo a un Concesionario autorizado de servicio de garantía de Hoover® junto con el comprobante de compra. Para que le informen de manera automática la ubicación de los centros autorizados de servicio, llame al: 1-800-944-9200 o visite Hoover® en Internet, en hoover.com. (clientes estadounidenses) o hoover.ca (clientes canadienses). Si necesita asistencia adicional o información sobre esta Garantía o la disponibilidad de los centros de servicio de garantía, llame al 1-800-263-6376, de lunes a viernes, de 8 a.m. a 7 p.m., hora del Este. En Canadá, comuníquese con Hoover Canada, Toronto: 755 Progress Ave Scarborough, ON M1H 2W7 O Hoover Canada, Edmonton: 18129-111 Ave Edmonton, AB T5W 2P2, teléfono: 1-800-263-6376, de lunes a viernes, de 8 a.m. a 7 p.m., hora del Este.

QUÉ NO CUBRE ESTA GARANTÍA

Esta garantía no cubre: el uso del producto con cualquier fin comercial (como servicios de limpieza, mantenimiento y de alquiler de equipos), filtros y tubo el mantenimiento inadecuado del producto, los daños provocados por el uso indebido, caso fortuito, hechos de la naturaleza, vandalismo u otros actos que excedan del control de Hoover®, acciones u omisiones del propietario, uso fuera del país en que el producto fue com-

prado inicialmente y reventa del producto por parte del propietario original. Esta garantía no cubre el retiro del producto, la entrega, el transporte ni las visitas a domicilio. Esta garantía no se aplica a los productos comprados fuera de los Estados Unidos, incluidos sus territorios y posesiones, fuera de una tienda situada en una base militar de los EE. UU. ni fuera de Canadá. Esta garantía no cubre los productos comprados a una parte que no sea un minorista, concesionario o distribuidor autorizados de los productos de Hoover®.

OTROS TÉRMINOS IMPORTANTES

Esta Garantía no es transferible ni puede cederse. Esta Garantía se registrará e interpretará de conformidad con las leyes del estado de Ohio. El Período de Garantía no se prorrogará en función de ningún reemplazo o reparación realizados en virtud de esta Garantía.

ESTA GARANTÍA ES LA ÚNICA GARANTÍA Y EL ÚNICO RECURSO QUE HOOVER® PROPORCIONA. TODAS LAS DEMÁS GARANTÍAS, EXPRESAS O IMPLÍCITAS, INCLUIDAS LAS GARANTÍAS DE COMERCIABILIDAD O APTITUD PARA UN FIN PARTICULAR, QUEDAN EXCLUIDAS. HOOVER® NO SERÁ RESPONSABLE EN NINGÚN CASO POR NINGÚN DAÑO ESPECIAL, INDIRECTO, INCIDENTAL O MEDIATO DE NINGÚN TIPO O NATURALEZA CON RESPECTO AL PROPIETARIO O A CUALQUIER PARTE QUE REALICE UN RECLAMO A TRAVÉS DEL PROPIETARIO, YA SEA QUE SE BASE EN RESPONSABILIDAD CONTRACTUAL, NEGLIGENCIA, RESPONSABILIDAD EXTRA CONTRACTUAL O RESPONSABILIDAD CIVIL OBJETIVA POR LOS PRODUCTOS, O EMERGENTE DE CUALQUIER OTRA CAUSA. Algunos estados no permiten la exclusión de los daños mediatos, por lo cual es posible que la exclusión mencionada no se aplique en su caso. Esta garantía le otorga derechos específicos; es posible que, además, tenga otros derechos que varían de un estado a otro.

¡SALVAGUARDIAS IMPORTANTES! ¡GUARDE ESTAS INSTRUCCIONES!

Al usar un aparato eléctrico, observe siempre las precauciones básicas, incluyendo las siguientes:

LEA TODAS LAS INSTRUCCIONES ANTES DE USAR ESTE APARATO

ADVERTENCIA: PARA REDUCIR EL RIESGO DE INCENDIOS, CHOQUES ELÉCTRICOS O LESIONES:

- Ensamble completamente el producto antes de hacerlo funcionar.
- Haga funcionar la aspiradora solamente con el voltaje especificado en la placa de datos, que se encuentra en la parte inferior de la aspiradora.
- No deje el aparato sin supervisión cuando esté enchufado. Desenchúfelo de la toma de corriente cuando no lo esté usando y antes de limpiarlo o darle mantenimiento.
- No use este aparato en lugares al aire libre ni en superficies húmedas.
- No permita que esta máquina se use como un juguete. No está diseñada para que lo utilicen niños de 12 años y menos. Se debe prestar especial atención cuando este producto es usado cerca de los niños. Para evitar lesiones o daños, mantenga a los niños lejos del producto y no permita que los niños coloquen los dedos u otros objetos en ninguna abertura.
- Use el producto sólo como se describe en este manual. Use sólo los accesorios y productos recomendados por el fabricante.
- No use este aparato con un cordón o enchufe dañado. Si el aparato no está funcionando adecuadamente, se dejó caer, se dañó, se dejó a la intemperie, o se dejó caer dentro del agua, llévelo a un centro de servicio.
- No tire del cordón ni traslade el aparato jalando del cordón, ni tampoco lo use como manija; no cierre la puerta cuando el cordón está atravesado ni tire de este alrededor de bordes o esquinas filosos.
- No lo desenchufe tirando del cordón. Para desenchufarlo, sujete el enchufe, no el cordón.
- Nunca manipule el enchufe ni el aparato con las manos húmedas.
- No coloque ningún objeto en las aberturas. No use este aparato con ninguna abertura obstruida; manténgalo libre de suciedad, pelusa, cabello o cualquier objeto que pueda reducir el flujo de aire.
- Mantenga el cabello, la ropa holgada, los dedos y todas las partes del cuerpo fuera de las aberturas y de las piezas en movimiento.
- Apague todos los controles antes de desenchufar el aparato.
- Tenga especial cuidado cuando aspire sobre escaleras. Para evitar daños o lesiones personales, y para evitar que la aspiradora caiga, colóquela siempre en la parte inferior de las escaleras o sobre el piso. No coloque la aspiradora sobre escaleras o muebles, ya que esto puede causar lesiones o daños.
- No use este aparato para aspirar líquidos inflamables o combustibles, como gasolina, ni lo use en áreas donde dichos líquidos puedan estar presentes.
- La manguera tiene cables eléctricos. Evite recoger objetos afilados. Si la manguera parece estar dañada, cortada, perforada, o si hay cables expuestos, desenchufe la unidad e interrumpa el uso. No intente reparar una manguera dañada. Llévela a un centro de servicio autorizado para su reparación.

- Siempre apague este aparato antes de conectar o desconectar la manguera o la boquilla motorizada.
- Sujete el enchufe cuando enrolle el cordón en la bobina. No permita que el enchufe dé latigazos al enrollarlo.
- No aspire ningún objeto que se esté quemando o que libere humo, como cigarrillos, fósforos o cenizas calientes.
- No use sin filtro y depósito para polvo en place.
- **ADVERTENCIA:** este producto contiene sustancias químicas reconocidas por el estado de California como causantes de cáncer, anomalías congénitas o daños reproductivos. **LÁVESE LAS MANOS DESPUÉS DE USAR EL PRODUCTO.**

ADVERTENCIA: PARA REDUCIR EL RIESGO DE DAÑOS:

- Evite aspirar objetos duros y filosos con este producto, ya que pueden causar daños.
- Guarde adecuadamente bajo techo en un lugar seco. No exponga la máquina a temperaturas por debajo del punto de congelación.
- No use objetos filosos para limpiar la manguera, ya que pueden causar daños.
- No permita que la boquilla eléctrica con el cepillo giratorio en funcionamiento permanezca en el mismo lugar durante un período de tiempo prolongado, ya que se puede provocar daño al piso.

ADVERTENCIA:

- Para disminuir el riesgo de choque eléctrico, este aparato tiene un enchufe polarizado (una patilla es más ancha que la otra). Este enchufe puede usarse en una toma de corriente polarizada, de una sola manera. Si el enchufe no encaja completamente en la toma de corriente, colóquelo al revés. Si aun así no encaja, comuníquese con un electricista calificado para que instale la toma de corriente apropiada. No haga ningún tipo de modificación al enchufe.

5. SERVICIO

Para obtener un servicio aprobado de Hoover® y piezas genuinas de Hoover®, encuentre el Concesionario autorizado de servicio de garantía de Hoover® (depositario) más cercano:

- Consultando las Páginas amarillas en la sección "Aspiradoras – uso" doméstico.
- Visite nuestro sitio web en hoover.com (clientes estadounidenses) o hoover.ca (clientes canadienses). Siga el enlace del centro de servicio para encontrar el centro de servicio más cercano.
- Para que le informen de manera automática la ubicación de los centros autorizados de servicio, llame al 1-800-944-9200. No envíe su aspiradora a Hoover®, Inc., Company en Glenwillow para realizar el servicio. Esto sólo provocará demoras.

Si necesita recibir más ayuda:

Para hablar con un representante de atención al cliente, llame al 1-800-944-9200; de lunes a viernes, de 8 a.m. a 7 p.m., hora del Este. Siempre identifique su aspiradora por el número de modelo completo al solicitar información o realizar pedidos de piezas.

(El número de modelo aparece en la parte inferior de la aspiradora).

NO DEVUELVA ESTE PRODUCTO A LA TIENDA.

4. SOLUCIÓN DE PROBLEMAS

Si ocurre un problema menor, generalmente puede resolverse con bastante facilidad cuando se halla la causa, usando esta lista de verificación.

Cualquier otra tarea de mantenimiento debe ser realizada por un representante de mantenimiento autorizado.

Si el aparato no está funcionando adecuadamente, se dejó caer, se dañó, se dejó a la intemperie o se dejó caer dentro del agua, llévelo a un centro de servicio antes de continuar usándolo.

⚠ ADVERTENCIA ⚠

Para reducir el riesgo de lesiones ocasionadas por piezas en movimiento, desenchufe la aspiradora antes de realizar el mantenimiento.

PROBLEMA	CAUSA POSIBLE	SOLUCIÓN POSIBLE
La aspiradora no recoge	<ol style="list-style-type: none"> 1. Es posible que los filtros estén obstruidos. 2. El contenedor para polvo está lleno o bloqueado. 3. Es posible que el contenedor para polvo esté instalado incorrectamente. 4. La manguera/el tubo pueden estar obstruidos 	<ol style="list-style-type: none"> 1. Consulte la sección de mantenimiento con respecto a los filtros - pág. 9-10 2. Consulte la sección de mantenimiento con respecto al contenedor para polvo - pág. 8. 3. Consulte la sección de mantenimiento con respecto al contenedor para polvo - pág. 8. 4. Remítase a la sección de mantenimiento
El polvo escapa de la aspiradora	<ol style="list-style-type: none"> 1. Es posible que los filtros no estén instalados correctamente. 2. Es posible que el contenedor para polvo esté instalado incorrectamente. 3. Es posible que los filtros estén obstruidos: 	<ol style="list-style-type: none"> 1. Consulte la sección de mantenimiento con respecto a los filtros - pág. 9-10. 2. Extraiga el contenedor para polvo de la unidad presionando el botón de desenganche del contenedor para polvo y volviendo a conectarlo a la unidad, asegurándose de que esté firmemente trabado en su lugar. 3. Consulte la sección de mantenimiento con respecto a los filtros - pág. 9.
La aspiradora no funciona	<ol style="list-style-type: none"> 1. Es posible que no esté correctamente enchufada en el tomacorriente. 2. No hay tensión en el enchufe de la pared. 3. Se ha quemado el fusible o se ha disparado el interruptor de circuito. 	<ol style="list-style-type: none"> 1. Asegúrese de que el enchufe esté firmemente colocado dentro del tomacorriente eléctrico. 2. Verifique el fusible o el disyuntor de su hogar. 3. Reemplace el fusible/reajuste el disyuntor de su hogar.
El motor de succión de la aspiradora no funciona.	<ol style="list-style-type: none"> 1. Es posible que el protector térmico del motor se haya disparado. 	<ol style="list-style-type: none"> 1. Remítase a la sección de mantenimiento sobre el protector térmico.
El cepillo giratorio agitador de la boquilla eléctrica no funciona	<ol style="list-style-type: none"> 1. El cable de alimentación de la manguera no está enchufado firmemente. 2. Correa rota o gastada. 3. Interruptor del cepillo giratorio colocado en "OFF". 4. Protector térmico activado. 5. El rodillo de cepillos está tapado. 6. La manguera/el tubo pueden estar obstruidos 	<ol style="list-style-type: none"> 1. Enchufe firmemente dentro del receptáculo en la base de la aspiradora. 2. Call 1-800-944-9200 for Customer Service. 3. Coloque el interruptor del cepillo giratorio en "ON". 4. Refer to Service Section - pág 13. 5. Elimine la obstrucción, pg 11. 6. Remítase a la sección de mantenimiento
La boquilla no recoge	<ol style="list-style-type: none"> 1. Bloqueo en el conector de la boquilla. 2. El cepillo giratorio agitador no está funcionando. 3. Los cepillos del cepillo giratorio agitador están gastados. 	<ol style="list-style-type: none"> 1. Quite el bloqueo. 2. Consulte la sección "El cepillo giratorio agitador no funciona". 3. Reemplace los cepillos.
Los accesorios no recogen adecuadamente	<ol style="list-style-type: none"> 1. Es posible que el accesorio esté bloqueado. 	<ol style="list-style-type: none"> 1. Elimine la obstrucción, pág 11.

1. ENSAMBLAJE DE LA ASPIRADORA

CONTENIDO DE LA CAJA

- A. Cuerpo de la aspiradora trineo
- B. Contenedor para polvo (empacado conectado al trineo)
- C. Ensamblaje del mango y de la manguera
- D. Tubo de extensión telescópico
- E. Boquilla eléctrica
- F. Accesorio 3 en 1
- G. Cepillo para suelo duro

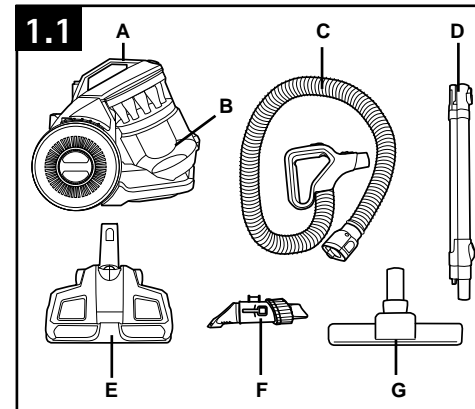

Retire todas las piezas de la caja e identifique cada artículo que se muestra.

Asegúrese de ubicar todas las piezas antes de eliminar el embalaje.

CONECTE LA MANGUERA

⚠ ADVERTENCIA ⚠

Siempre apague este aparato antes de conectar la manguera.

1.2 Presione el extremo conector de la manguera (A) dentro de la abertura (B) en la parte delantera de la aspiradora. Para desconectar la manguera de la aspiradora, oprima los botones de desenganche (C) a los lados del conector de la manguera, y tire hacia fuera.

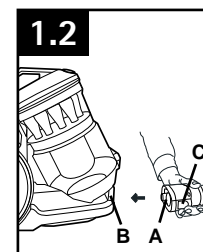

• IMPORTANTE •

La manguera flexible tiene cables eléctricos para la conexión con la boquilla eléctrica, y no se debe utilizar si está dañada, cortada, perforada, o si hay cables expuestos.

CONECTAR EL TUBO

1.3 Presione firmemente la empuñadura de mano (D) dentro del extremo del tubo (E) hasta que la traba haga clic. Oprima el botón (F) en el tubo para utilizar la función telescópica. Para quitar el tubo de la manguera, oprima el botón de desenganche del tubo en el extremo del tubo y separe ambas partes.

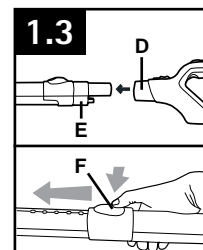

CONECTAR LA BOQUILLA

⚠ ADVERTENCIA ⚠

Siempre apague este aparato antes de conectar la boquilla eléctrica.

1.4 Presione firmemente el extremo opuesto del tubo dentro de la boquilla eléctrica. Para retirar, presione el botón de liberación en la boquilla (G) and tire el tubo hacia afuera para desconectar la boquilla.

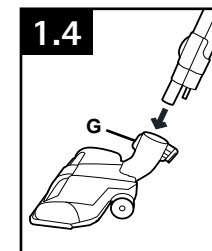

2. FUNCIONAMIENTO

DESCRIPCIÓN DE LA ASPIRADORA

1. Cubierta del filtro enjuagable
2. Línea de llenado máximo
3. Contenedor para polvo
4. Separador de ciclones (ubicado dentro del contenedor para polvo)
5. Entrada de la manguera
6. Contenedor para polvo & Asa de transporte
7. Botón de desenganche del contenedor para polvo
8. Botón de rebobinado automático del cable
9. Enchufe
10. Lugar para guardar la boquilla eléctrica
11. Botón de encendido/apagado (On/Off)
12. Filtro hecho con material HEPA (Ubicado en la rueda)

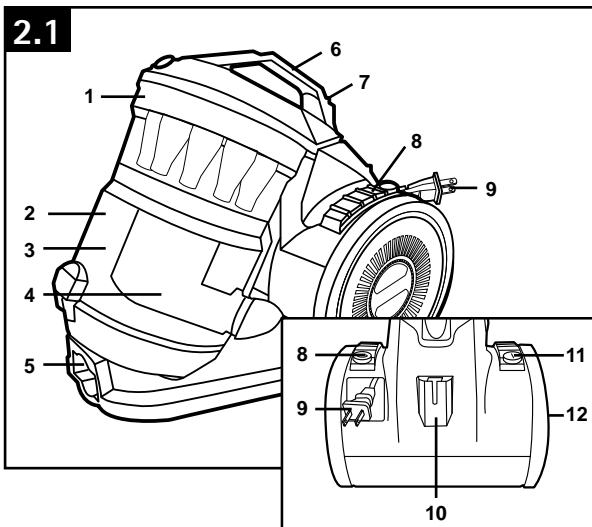

DESENGANCHE DEL CABLE

Sujete el extremo del enchufe y tire para liberar el cordón de la bobina.

• IMPORTANTE •

Cuando tire del cordón y vea la cinta amarilla en el cable, esto significa que el cable casi ha alcanzado la longitud máxima de extensión. Cuando vea la cinta roja en el cable, esto significa que el cable ha alcanzado la longitud máxima de extensión. (No depase la cinta roja al tirar del cable.)

MANIJA PARA TRANSPORTAR

2.2 Utilice la manija para transportar ubicada en la parte superior del trineo para trasladar la aspiradora de habitación en habitación.

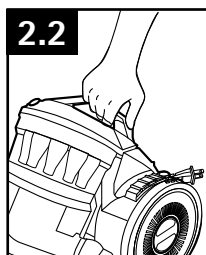

INTERRUPTOR DE ENCENDIDO-APAGADO (ON-OFF)

2.3 Inserte el enchufe en el tomacorriente eléctrico. Presione el pedal de encendido/apagado (A) en la parte posterior del trineo para encender la aspiradora, y presione el pedal nuevamente para apagar la aspiradora.

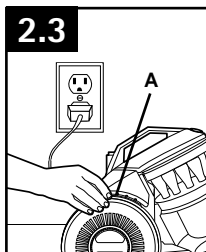

LIMPIAR ESCALONES

2.4 Limpie los escalones de abajo hacia arriba.

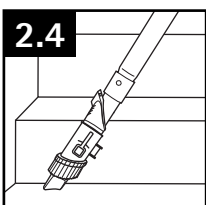

• IMPORTANTE •

Tenga especial cuidado al limpiar escaleras. Para evitar lesiones personales o daños, y evitar que la aspiradora se caiga, siempre colóquela al pie de la escalera, en el suelo. No coloque la aspiradora sobre escaleras ni muebles, ya que puede ocasionar lesiones o daños.

CÓMO LIMPIAR OBSTRUCCIONES

⚠ ADVERTENCIA ⚠

Para reducir el riesgo de lesiones a personas, desenchufe la aspiradora antes de limpiarla o de quitar la manguera, los tubos y accesorios para buscar o despejar obstrucciones.

Low suction or pick up may be due to a blockage in the system. Refer to the following steps to check for blockages, continuing with each step until the blockage is found:

3.14 Para examinar la conexión de la aspiradora - Con la aspiradora apagada y desenchufada, quite la manguera de la aspiradora, examine visualmente la entrada de la manguera en el trineo para detectar obstrucciones, y retírelas en caso de encontrar alguna. Vuelva a conectar la manguera.

⚠ PRECAUCIÓN ⚠

No utilice objetos afilados para limpiar la manguera, ya que pueden ocasionar daños.

Para examinar la manguera - Con la aspiradora apagada y desenchufada, quite de la manguera el tubo y todos los accesorios. Enchufe la aspiradora y enciéndala. Verifique el nivel de succión en el extremo de la manguera. Si se detecta poca succión, apague la aspiradora y desenchúfela. Despeje la obstrucción en la manguera.

3.15 Para examinar el tubo -Apague la aspiradora 3.15 Verifique el tubo: Apague y desenchufe la aspiradora. Retire el tubo de la manguera Y retire la boquilla del tubo. Inspeccione visualmente el tubo mirando a través del mismo de un extremo a otro. Si no puede ver luz al otro extremo, limpie el bloque.

3.16 Verifique la boquilla: Con la aspiradora apagada y desenchufada, retire la boquilla del tubo. Voltee la aspiradora de modo que la parte inferior mire hacia arriba. Retire los 6 tornillos de la placa inferior, tal como se ilustra.

3.17 Gire la placa inferior y retírela para ganar acceso al cepillo giratorio.

3.18 Limpie los residuos del cepillo giratorio.

Vuelva a colocar la placa inferior en su lugar y ajuste los seis (6) tornillos.

LUBRICACIÓN

El motor y el cepillo giratorio están equipados con rodamientos que contienen suficiente lubricación para su vida útil. Agregar lubricante podría causar daños. No agregue lubricante al motor ni al cepillo giratorio.

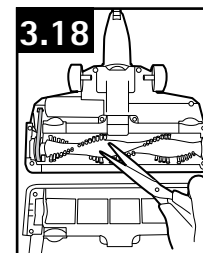
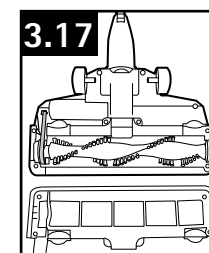
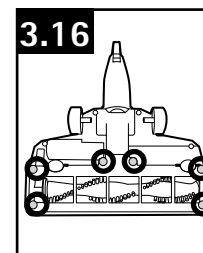
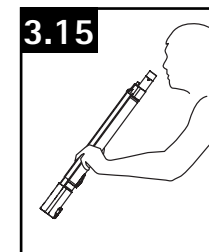
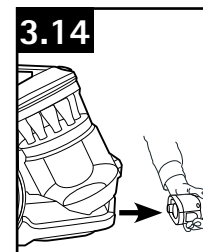

FILTRO FABRICADO CON MATERIAL HEPA

⚠ ADVERTENCIA ⚠

Para reducir el riesgo de lesiones personales, desenchufe la aspiradora antes de realizar el servicio.

No use la aspiradora sin el contenedor para polvo, o los filtros colocados en su lugar.

Cuándo limpiarlo

Se recomienda que el filtro fabricado con material HEPA se revise y limpie al menos cada 2 meses o con mayor frecuencia si el uso es intenso.

• IMPORTANT •

NO ENJUAGUE NI LAVE EL FILTRO FABRICADO CON MATERIAL HEPA.

Cómo limpiar

3.10 El filtro hecho con material HEPA está ubicado dentro de la rueda derecha. Retire el filtro girando la cubierta de la rueda en sentido anti horario.

3.11 Pliegue la lengüeta pequeña para sostener el filtro y tírelo hacia afuera.

3.12 Golpee suavemente el filtro en la parte interior de un recipiente para basura para quitar el polvo y la suciedad.

Vuelva a colocar el filtro en la rueda y vuelva a colocar la tapa de la rueda.

3.13 Vuelva a colocar el filtro en la parte posterior de la aspiradora alineando las ranuras, empuje hacia dentro y gire en sentido antihorario para trabarlo en su lugar.

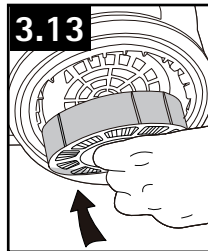
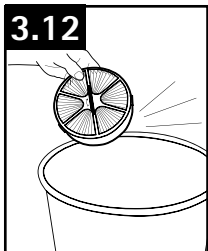
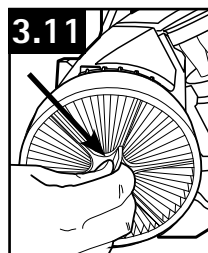
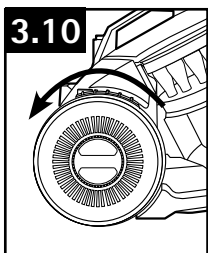

Quoi acheter: Filtro fabricado con material hepa

Si se desea, hay filtros adicionales disponibles en Hoover.com. También puede llamar al 1-800-944-9200. Solicite la pieza Hoover® n° 440004635.

SELECTOR DE SUPERFICIES DE SUELOS

Limpieza de moqueta, tapete o suelos duros

2.5 Presione el botón del cepillo giratorio (A) para encender y apagar el cepillo giratorio.

Cepillo giratorio encendido: Para aspirar alfombras y moquetas.

Cepillo giratorio apagado: Para aspirar pisos duros.

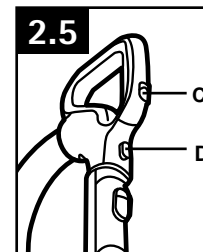

REGULADOR DE SUCCIÓN

Deslice el regulador de succión (D) a cerrado para una máxima succión; ábralo si le resulta difícil empujar la boquilla eléctrica a través de ciertos tapetes ligeros o si debe limpiar cortinas.

SELECCIONE EL ACCESORIO APROPIADO

Accesorio 3 en 1 combinable

2.6 Simplemente empuje con fuerza el accesorio en el extremo del tubo o manguera. Para retirar el accesorio, gire y tire suavemente para separarlo y así almacenarlo.

A. El tubo de extensión telescópico se puede alargar o acortar presionando el botón y deslizando el tubo hacia fuera o hacia dentro según se necesite.

B. Accessoire combiné « 3 en 1 »: Presione el botón de bloqueo para retirar el cepillo para polvo y deslícelo hacia abajo para revertir a modo de hendidura.

El accesorio para hendiduras puede usarse en lugares estrechos, esquinas y en bordes de sitios como cajones de cómodas, muebles tapizados, escaleras y zócalos.

El cepillo para polvo puede usarse para muebles tallados, superficies de las mesas, libros, lámparas, accesorios de iluminación, persianas venecianas, zócalos, postigos de ventanas y rejillas de ventilación.

La boquilla para muebles se puede usar para muebles tapizados, cortinajes, colchones, prendas de vestir y escaleras enmoquetadas.

C. Boquilla eléctrica: Se puede utilizar para superficies de moqueta, alfombras y pisos duros.

Cepillo giratorio encendido: Para aspirar alfombras y moquetas.

Cepillo giratorio apagado: Para aspirar pisos duros.

D. El accesorio para suelos duros: Para limpieza de suelos duros, como parqués, revestimientos laminados y suelos de cerámica, use el accesorio para suelos duros.

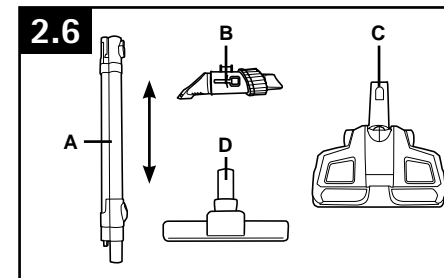

⚠ PRECAUCIÓN ⚠

No se debe utilizar para acicalar mascotas.

PARA CONECTAR LOS ACCESORIOS

2.7 Los accesorios se pueden conectar directamente a la empuñadura de mano o al tubo telescópico. Presione firmemente el accesorio dentro de la empuñadura de mano o del tubo. Gire ligeramente el accesorio para ajustarlo o aflojar la conexión.

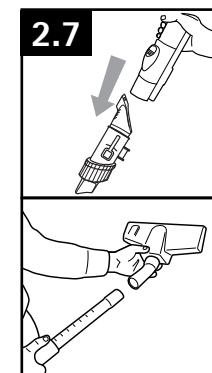

REBOBINADO DEL CABLE/ ALMACENAMIENTO

2.8 Para regresar el cable para el almacenamiento, desenchufe de la pared, sostenga el enchufe y presione el pedal de desenganche del cable.

2.9 Para mayor comodidad, una ranura para el almacenamiento está ubicada en la parte posterior de la aspiradora, donde se pueden colocar la manguera y el accesorio para piso para su traslado y almacenamiento.

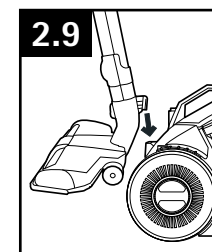
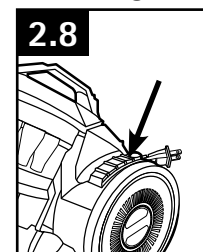

⚠ ADVERTENCIA

Sostenga el enchufe cuando esté rebobinando el cable en el rollo. No permita que el enchufe dé azotes mientras se rebobina.

3. MANTENIMIENTO

Familiarícese con estas tareas de mantenimiento en el hogar, ya que el uso y cuidado apropiados de su aspiradora asegurarán una limpieza continuamente eficaz.

Cualquier otra tarea de mantenimiento debe ser realizada por un representante de mantenimiento autorizado.

Si el aparato no está funcionando adecuadamente, se dejó caer, se dañó, se dejó a la intemperie o se dejó caer dentro del agua, llévelo a un centro de servicio antes de continuar usándolo.

⚠ AVISO ⚠

Su aspiradora cuenta con un protector térmico automático incorporado para impedir el sobrecalentamiento. Cuando se activa el protector térmico automático, el motor de succión de la aspiradora deja de funcionar. Si la aspiradora deja de funcionar, proceda de la siguiente manera:

1. Apague la aspiradora y desenchúfela de la toma de corriente eléctrica. ***IMPORTANTE: Si la deja enchufada y prendida, el motor de succión de la aspiradora puede comenzar a funcionar inesperadamente.**
2. Vacíe el contenedor para polvo.
3. Inspeccione la entrada de la boquilla, el conector de la boquilla, el conector de la manguera, la manguera, el tubo, el filtro principal y el filtro HEPA. Retire las obstrucciones, de ser necesario.
4. Cuando la aspiradora está desenchufada y se deja enfriar el motor durante 30 minutos, el protector térmico automático se desactiva, y puede continuar pasando la aspiradora. Si el protector térmico automático sigue activándose después de efectuar los pasos anteriores, es posible que su aspiradora necesite mantenimiento.

DEPÓSITO PARA POLVO

Cuándo limpiarlo

Vacíe el contenedor para polvo antes de que el polvo alcance la línea de llenado máximo, y al final de cada sesión de limpieza.

⚠ PRECAUCIÓN ⚠

Para reducir el riesgo de lesiones a personas, desenchufe la aspiradora antes de limpiarla o de realizar un servicio. No use la aspiradora sin el depósito para polvo ni los filtros colocados en su lugar.

Los materiales muy finos, como talco facial o maicena, pueden obstruir el filtro y reducir el rendimiento. Cuando use la aspiradora para este tipo de suciedad, vacíe el depósito y limpie los filtros con frecuencia.

Cómo limpiarlo

3.1 Presione el botón del mango que se encuentra en la tapa del depósito para polvo y tire del contenedor para polvo hacia afuera.

3.2 Sujutando el contenedor para polvo sobre el recipiente de basura, presione el botón de liberación de la puerta del contenedor para polvo para abrir y vaciar el contenedor para polvo.

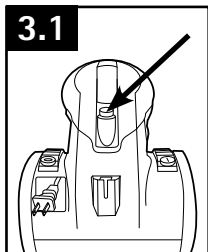

SEPARADOR DE CICLONES

⚠ ADVERTENCIA ⚠

Para reducir el riesgo de lesiones a personas, desenchufe la aspiradora antes de realizar un servicio.

No utilice la aspiradora sin el contenedor para polvo y los filtros en su lugar.

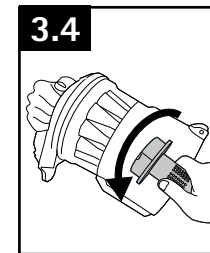

Cómo limpiar

Extraiga el contenedor para polvo tal como se describe en la Figura 3.1.

3.3 Para retirar la tela interior, sostenga el contenedor para polvo y gire la tela en sentido horario.

3.4 Sostenga el contenedor para polvo y gire el separador en sentido anti horario.

3.5 La suciedad y los residuos se pueden limpiar del conjunto del filtro con el cepillo para desempolvar o una toalla o trapo.

Vuelva a colocar el conjunto del filtro en el contenedor para polvo, y hágalo girar en sentido horario para asegurarlo en su posición.

Vuelva a colocar el contenedor para polvo.

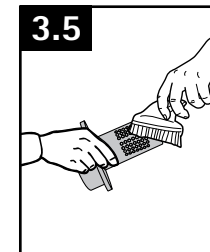

• IMPORTANTE •

El separador ciclónico no debe sumergirse en agua.

FILTRES

Filtro enjuagable

⚠ ADVERTENCIA ⚠

Para reducir el riesgo de lesiones personales, desenchufe la aspiradora antes de realizar el servicio.

No utilice la aspiradora sin el contenedor para polvo y los filtros en su lugar. Deje secar completamente el filtro antes de volver a colocarlo.

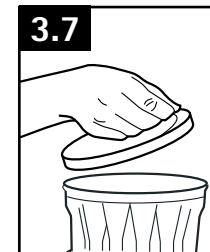

Cuándo limpiarlo

Se recomienda que el filtro enjuagable se revise y limpie al menos cada 2 meses, o con mayor frecuencia si el uso es intenso.

Cómo limpiar

Extraiga el contenedor para polvo tal como se describe en la Figura 3.1.

3.6 Haga girar la tapa del contenedor para polvo en sentido antihorario y quite el filtro enjuagable.

3.7 Tire de la lengüeta que se encuentra en el filtro y retírela del contenedor para polvo.

3.8 Golpee suavemente el filtro en el interior de un bote de basura para retirar el polvo y la suciedad.

3.9 Sostenga el filtro enjuagable bajo agua corriente para limpiarlo. Déjelo secar al aire durante 24 horas antes de volver a colocarlo. Vuelva a colocar el filtro en el contenedor para polvo y haga girar la tapa en sentido horario hasta que esté asegurada.

Vuelva a colocar el contenedor para polvo.

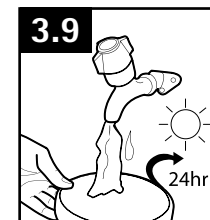

• IMPORTANTE •

El filtro enjuagable se puede enjuagar en agua tibia (máx. 40 °C). Deje secar al aire durante 24 horas antes de volver a colocarlo. NO UTILICE ningún detergente ni agua hirviendo para lavar el filtro.

Quoi acheter: Filtro enjuagable

Cuando se lo utiliza y mantiene adecuadamente, su filtro enjuagable no debería necesitar reemplazo dentro del período de garantía. Si se desea, hay filtros adicionales disponibles en Hoover.com. También puede llamar al 1-800-944-9200. Solicite la pieza Hoover® n° 440004634.