

OWNER'S MANUAL

Operating and Servicing Instructions

Español - página E1



hoover.com

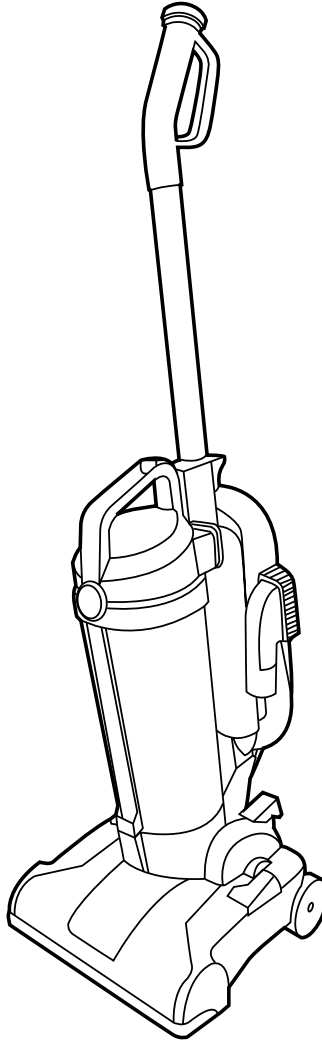

Remanufactured

IMPORTANT: READ CAREFULLY BEFORE ASSEMBLY AND USE.

Questions or concerns? For assistance, please call Customer Service at 1-800-944-9200 Mon-Fri 8am-7pm EST. **PLEASE DO NOT RETURN THIS PRODUCT TO THE STORE.**

**THIS PRODUCT IS INTENDED FOR HOUSEHOLD USE ONLY.
IF USED COMMERCIALY WARRANTY IS VOID.**

Thank you for choosing a HOOVER® product.

Please enter the complete model and Manufacturing Code in the spaces provided.

MODEL _____

MFG. CODE _____

Hint: Attach your sales receipt to this owner's manual. Verification of date of purchase may be required for warranty service of your HOOVER® product.

Be sure to register your product online at Hoover.com or call 1-800-944-9200 to register by phone.

CONTENTS

Important Safeguards 3

Cleaner Assembly 5

 Carton Contents 5

How To Use 6

 Cleaner Descriptions 6

 Cord Release 6

 On/Off Pedal 6

 Handle Release 7

 Floor/Carpet Cleaning 7

 Suction Only Mode 7

 Carry Handle 7

 Cleaning Tools 8

Maintenance 9

 Dirt Cup 9

 Filters 10

 Umbrella Tube 10

 Belt And Brushroll 11

Troubleshooting 12

Service 13

If you need assistance:

Visit our website at hoover.com. Follow the authorized dealer locator link to find the Hoover® authorized dealer nearest you or call 1-800-944-9200 for an automated referral of Hoover® authorized dealer locations (U.S. only) or to speak with a customer service representative; Mon- Fri 8am- 7pm EST.

PLEASE DO NOT RETURN THIS PRODUCT TO THE STORE.

IMPORTANT SAFETY INSTRUCTIONS

SAVE THESE INSTRUCTIONS

When using an electrical appliance, basic precautions should always be followed, including the following:

READ ALL INSTRUCTIONS BEFORE USING THIS APPLIANCE.

WARNING: TO REDUCE THE RISK OF FIRE, ELECTRIC SHOCK OR INJURY:

- Fully assemble before operating.
- Operate vacuum only at voltage specified on data label on bottom of cleaner.
- Do not leave appliance when plugged in. Unplug from outlet when not in use and before cleaning or servicing.
- Do not use outdoors or on wet surfaces.
- Do not allow to be used as a toy. Not intended for use by children age 12 and under. Close supervision is necessary when used near children. To avoid injury or damage, keep children away from product, and do not allow children to place fingers or other objects into any openings.
- Use only as described in this manual. Use only manufacturer's recommended attachments and products.
- Do not use with damaged cord or plug. If appliance is not working as it should, has been dropped, damaged, left outdoors, or dropped into water, take it to a service center prior to continuing use.
- Do not pull or carry by cord, use cord as a handle, close a door on cord, or pull cord around sharp edges or corners. Do not place product on cord. Do not run appliance over cord. Keep cord away from heated surfaces.
- Do not unplug by pulling on cord. To unplug, grasp the plug, not the cord.
- Do not handle plug or appliance with wet hands.
- Do not put any object into openings. Do not use with any opening blocked; keep free of dust, lint, hair, and anything that may reduce air flow.
- Keep hair, loose clothing, fingers, and all parts of body away from openings and moving parts.
- Turn off all controls before unplugging.
- Use extra care when cleaning on stairs. To avoid personal injury or damage, and to prevent the cleaner from falling, always place cleaner at bottom of stairs on floor. Do not place cleaner on stairs or furniture, as it may result in injury or damage.
- Do not use to pick up flammable or combustible liquids, such as gasoline, or fine wood sandings, or use in areas where they may be present.
- Do not pick up anything that is burning or smoking, such as cigarettes, matches, or hot ashes.
- Do not use without filters and/or dirt cup in place.
- **WARNING:** This product contains chemicals known to the State of California to cause cancer, birth defects or reproductive harm.

CAUTION:

TO REDUCE THE RISK OF DAMAGE:

- Avoid picking up hard, sharp objects with this product, as they may cause damage.
- Store in a dry place. Do not expose machine to freezing temperatures.
- Do not use sharp objects to clean out hose as they can cause damage.

WARNING:

- To reduce the risk of electric shock, this appliance has a polarized plug (one blade is wider than the other). This plug will fit in a polarized outlet only one way. If the plug does not fit fully in the outlet, reverse the plug. If it still does not fit, contact a qualified electrician to install the proper outlet. Do not change the plug in any way.

1. CLEANER ASSEMBLY

CARTON CONTENTS

1.1 Remove all parts from carton and identify each item shown. Make sure all parts are located before disposing of packing.

- A. Handle/Wand
- B. Crevice Tool (Attached to wand)
- C. Cleaner Body
- D. Dirt Cup
- E. Dusting Brush

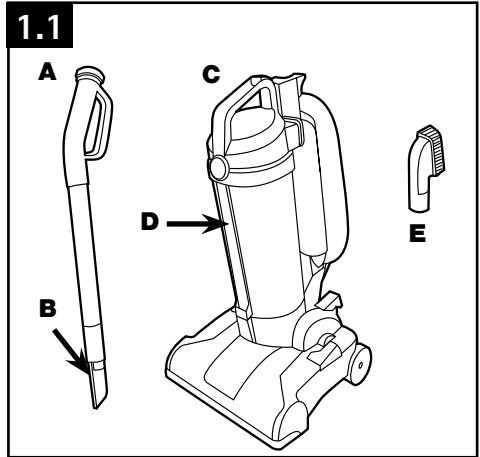

ATTACH HANDLE

1.2 Insert handle into body of cleaner. Push down until handle locks into place.

1.3 Press handle release button (A) to remove.

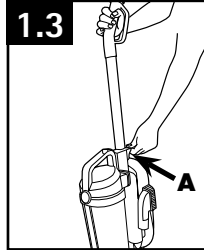
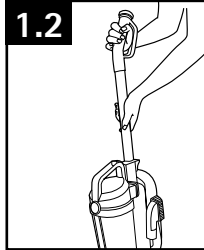

ATTACH HOSE

1.4 Align end of hose with projection in dirt duct on back of handle. Slide hose into (B) and twist hose to lock it into place.

1.5 Position hose over rack and into hose tube (C).

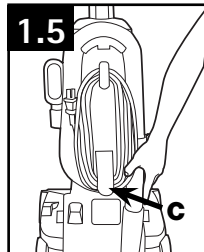
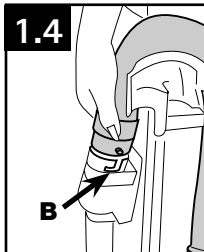

ATTACH DIRT CUP

1.6 Place bottom of dirt cup into vacuum body first.

Pivot cup into vacuum. Dirt cup is secure when you hear a click.

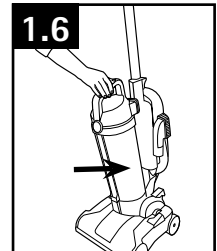

• IMPORTANT •

Hose must be connected as shown for all operations.

STORE TOOLS

1.6 Snap dusting brush (D) into storage area on side of cleaner.

1.7 Crevice tool is permanently attached to end of handle/wand and inserted into cleaner for storage.

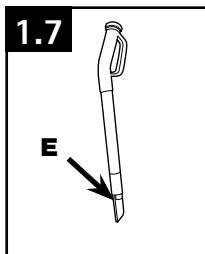
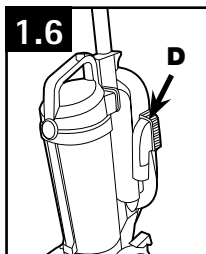

2. HOW TO USE

CLEANER DESCRIPTION

1. Handle Grip
2. Stretch Hose
3. Dusting Brush
4. Dirt Cup Release Button
5. Umbrella Tube (inside Dirt Cup)
6. Dirt Cup
7. Filters
8. Nozzle
9. Bumper
10. Performance Indicator
11. Crevice Tool (Attached to handle and stored in cleaner)
12. Hose Clip
13. Quick Release Cord Hook
14. Power Cord
15. Wheels
16. On/Off Pedal
17. Suction Control Pedal

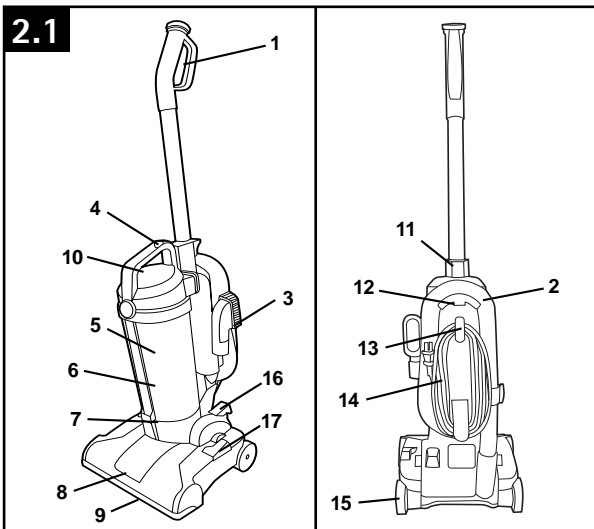

*Accessories not included with your model may be purchased separately by visiting www.hoover.com, or your local HOOVER® service center.

CORD RELEASE/STORAGE

2.2 Turn the Quick Cord Release for easy cord removal. Store cord in cord guide to keep out of the way while vacuuming.

For convenient storage, wrap cord around cord hooks. Attach the plug end to cord.

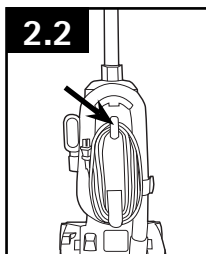

ON/OFF PEDAL

2.3 Plug cord into electrical outlet. Turn cleaner on by depressing foot pedal located on the back left side of the cleaner.

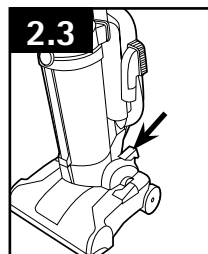

HANDLE RELEASE

2.4 Pull back handle to tilt back. Press on the front of nozzle if needed.

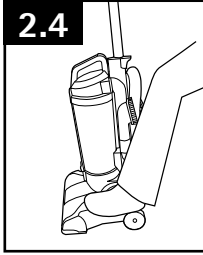

FLOOR/CARPET CLEANING

2.5 Move the handle and adjust it to the desired position for operating the cleaner, and lowering handle to clean under furniture.

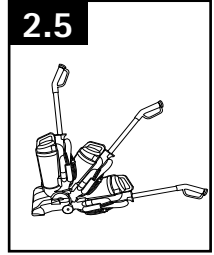

SUCTION ONLY MODE

2.6 For optimal cleaning performance on bare floors, brushroll should be turned off.

The vacuum is shipped with the brushroll in the ON position. To turn brushroll OFF for Suction Only Mode, step on pedal (A).

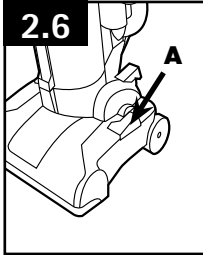

CARRY HANDLE

2.7 Use the carry handle to move the cleaner from room to room.

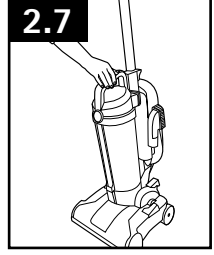

CLEANING TOOLS

2.8 When using cleaning tools, cleaner handle should be in the upright position to activate the automatic "brushroll OFF" and for convenience in moving the cleaner from one area to another.

Turn cleaner OFF before disconnecting and connecting hose to hose tube (A).

To use hose, lift hose end as shown.

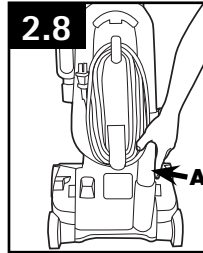

SELECT PROPER TOOL

(Tools may vary per model)

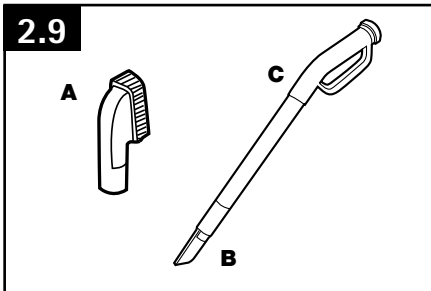

A. Dusting brush may be used for carved furniture, table tops, books, lamps, lighting fixtures, venetian blinds, baseboards, shutters, and registers.

B. Crevice tool (located on bottom of handle/wand) may be used in tight spaces, corners and along edges in such places as dresser drawers, upholstered furniture, stairs and baseboards.

C. Handle/Wand is used to give extra length to your hose. Can also be used with dusting brush.

ATTACH WAND AND TOOLS

2.10 Remove the hose from hose caddy.

Connect tools to end of hose or use hose alone.

To use handle wand, first remove handle from cleaner body pressing the handle release button (see Fig. 1.3). Attach hose to top of handle.

Use crevice tool attached or place Upholstery tool over crevice tool to clean.

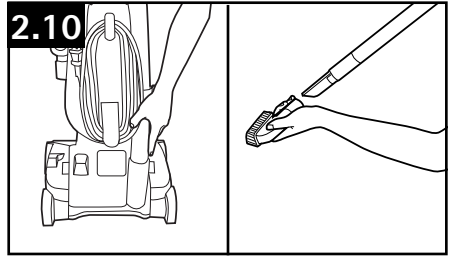

STAIR CLEANING

2.11 Use the hose or crevice tool for stair cleaning.

With handle in upright position, clean from bottom to top.

⚠ CAUTION ⚠

Use extra care when cleaning on stairs. To avoid personal injury or damage, and to prevent the cleaner from falling, always place cleaner at bottom of stairs or on floor. Do not place cleaner on stairs or furniture, as it may result in injury or damage.

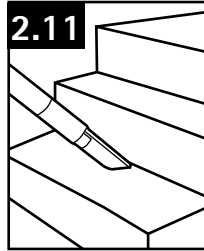

3. MAINTENANCE

Familiarize yourself with these home maintenance tasks as proper use and care of your cleaner will ensure continued cleaning effectiveness.

The System Check Indicator located at (A), alerts you to possible system performance issues. Please refer to the Troubleshooting section on page 12 for possible causes and solutions.

Any other servicing should be done by an authorized service representative.

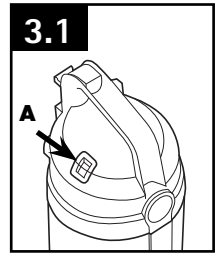

⚠ NOTICE ⚠

An internal thermal protector has been designed into your cleaner to protect it from overheating. When the thermal protector activates the cleaner will stop running.

If this happens proceed as follows:

1. Turn cleaner OFF and disconnect it from the electrical outlet.
2. Empty dirt cup.
3. Inspect the nozzle/brushroll, filters, umbrella tube and hose for any obstructions. Clear obstructions if present.
4. When cleaner is unplugged and motor cools for 30 minutes, the thermal protector will deactivate and cleaning may continue.

If the thermal protector continues to activate after following the above steps, your cleaner needs servicing.

DIRT CUP

⚠ CAUTION ⚠

To reduce the risk of injury from moving parts, unplug vacuum before servicing.

Do not operate cleaner without either the dirt cup or filters in place.

How to Empty

3.2 Push dirt cup release button on top of dirt cup to remove dirt cup.

3.3 Hold dirt cup over garbage can and press clean release dirt cup button to empty. Make sure cup bottom center opening is clear of debris. Snap dirt cup bottom back into place after emptying.

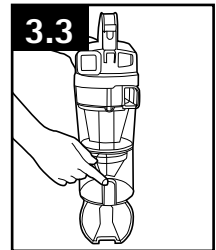
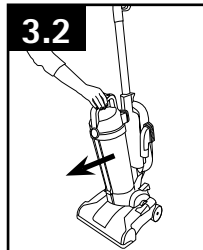

FILTERS

Primary HEPA and Foam Filter: How to Clean

⚠ CAUTION ⚠

To reduce the risk of personal injury, unplug vacuum before servicing.

Do not operate cleaner without either the dirt cup or filters in place.

Remove dirt cup as described in Figure 3.2.

3.4 Twist dirt cup lid counter clockwise and lift up to remove.

3.5 Remove filter cartridge from dirt cup.

3.6 Separate foam filter from filter cartridge (A). Hold foam filter under running water to wash. Wring excess water out of filter (B). **Allow filter to dry for at least 24 hours before replacing in filter cartridge.**

3.7 Hold filter cartridge over trash can and tap off dirt and debris. Hepa filter can also be cleaned by running under water to wash (Fig. 3.6, B).

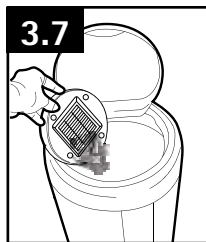
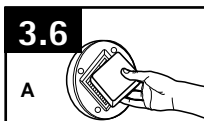
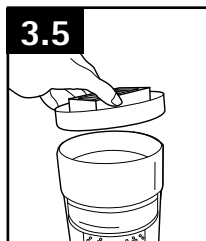
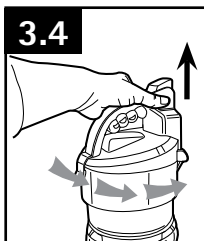

Secondary Foam Filter: How to Clean

⚠ CAUTION ⚠

To reduce the risk of personal injury, unplug vacuum before servicing.

Do not operate cleaner without either the dirt cup or filters in place.

3.8 Click the button on the base of the cleaner toward the outside edges to unlock the filter cartridge.

3.9 Remove the foam filter.

3.10 Hold foam filter under running water to wash. Wring excess water out of filter. **Allow filter to dry for at least 24 hours before replacing.**

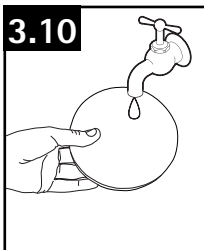
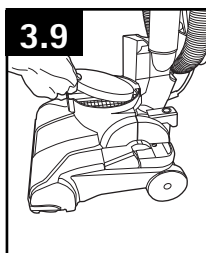
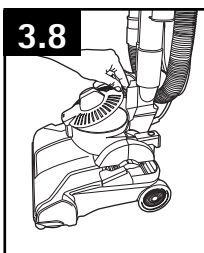

Umbrella Tube: How to clean

Remove dirt cup as described in Fig. 3.2.

3.11 Hold dirt cup by carry handle and press release button (A) to empty dirt cup.

3.12 Twist umbrella tube counter clockwise and pull out of dirt cup. Hold over trash can and shake free of dirt and debris.

To replace umbrella tube, insert back into dirt cup, align slots and twist clockwise until tube locks in place.

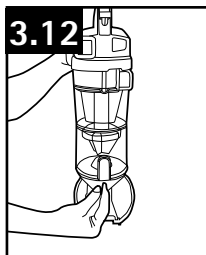
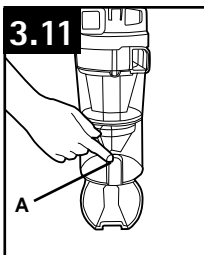

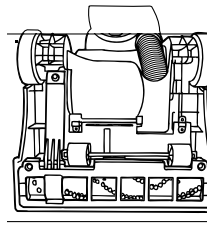

4. TROUBLESHOOTING

If a minor problem occurs, it usually can be solved quite easily when the cause is found by using the checklist below.

Any other servicing should be done by an authorized service representative.

⚠ WARNING ⚠

To reduce risk of personal injury - unplug cleaner before servicing.

PROBLEM	POSSIBLE CAUSE	POSSIBLE SOLUTION
Cleaner won't run	Power cord not firmly plugged into outlet.	Plug unit in firmly.
	Blown fuse or tripped breaker.	Check fuse or breaker in home. Replace fuse/ reset breaker in home.
	Needs service.	Take to service center. To find nearest location, visit our website at www.hoover.com or call 1-800-944-9200.
	Thermal protector activated.	Allow cleaner to cool for 30 minutes (this will reset the thermal protector).
The Performance Indicator is red or the cleaner won't pick up or low suction	Dirt cup not installed correctly.	Review dirt cup removal & replacement.
	Dirt cup full.	Empty dirt cup.
	Brushroll worn.	Replace brushroll.
	Broken or worn belt.	Replace belt.
	Clogged filter.	Remove filter and clean
	Nozzle/brushroll clogged.	Check nozzle/brushroll; remove obstruction/clog.
Dust escaping from cleaner	Hose clogged.	Remove hose; remove clog.
	Dirt cup full.	Empty dirt cup.
	Dirt cup not installed correctly.	Review dirt cup removal & replacement.
	Hose not installed correctly.	Review hose installation.
	Filter not installed completely.	Review filter removal and replacement.

5. SERVICE

To obtain approved Hoover® service and genuine Hoover® parts, locate the nearest Authorized Hoover® Warranty Service Dealer (Depot) by:

- Checking the Yellow Pages under “Vacuum Cleaners” or “Household”.
- Visit our website at hoover.com (U.S. Customers) or hoover.ca (Canadian customers).
Follow the service center link to find the service outlet nearest you.
- For an automated referral of authorized service outlet locations call 1-800-944-9200.

Do not send your vacuum to Hoover®, Inc., Company in Glenwillow for service. This will only result in delay.

If you need further assistance:

To speak with a customer service representative call 1-800-944-9200; Mon-Fri 8am-7pm EST. In Canada, contact Hoover® Canada, Toronto: 755 Progress Ave., Scarborough, ON M1H 2W7 OR Hoover® Canada, Edmonton: 18129-111 Ave., Edmonton, AB T5W 2P2, Phone: 1-800-944-9200, Mon-Fri 8am-7pm EST. Always identify your vacuum by the complete model number when requesting information or ordering parts. (The model number appears on the bottom of the vacuum.)

PLEASE DO NOT RETURN THIS PRODUCT TO THE STORE.

MANUAL DEL PROPIETARIO

Instrucciones de Funcionamiento y Servicio



www.hoover.com

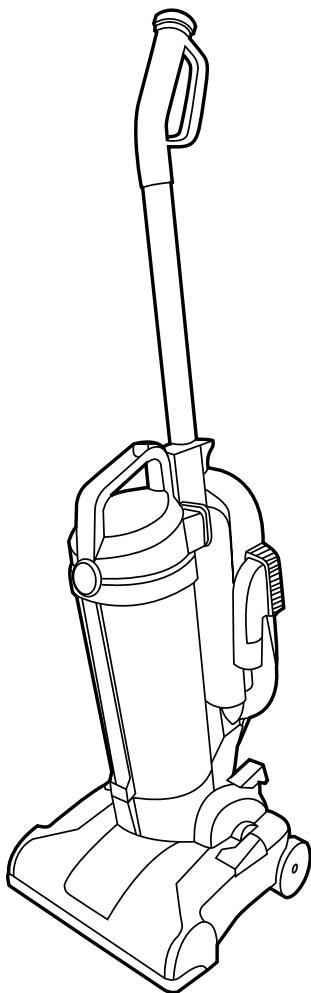

Remanufacturado

IMPORTANTE: LEA ATENTAMENTE ANTES DE ENSAMBLAR Y USAR.

¿Tiene alguna pregunta o inquietud? Para obtener asistencia, llame al Servicio de atención al cliente al 1-800 944 9200, de lunes a viernes, de 8 a.m. a 7 p.m., hora del ESTE.

POR FAVOR, NO DEVUELVA ESTE PRODUCTO A LA TIENDA.

**ESTA ASPIRADORA PARA ALFOMBRAS ESTÁ DISEÑADA
PARA USO DOMÉSTICO.
EL USO COMERCIAL DE ESTE PRODUCTO ANULA LA GARANTÍA.**

Gracias por haber elegido un producto HOOVER®.

Anote los números completos de Código de fabricación en los espacios provistos.

MODELO _____

CÓDIGO DE FABRICACIÓN _____

Consejo: Adjunte su recibo de compra a este Manual del propietario. Para obtener el servicio de garantía de su producto HOOVER® puede requerirse la verificación de la fecha de compra.

Inscriba su producto en línea en Hoover.com, o llame al 1-800-944-9200 si prefiere hacerlo por teléfono.

ÍNDICE

Instrucciones de seguridad importantes	E3
Ensamblado de la aspiradora	E5
Contenido de la caja	E5
Funcionamiento.....	E6
Descripción de la aspiradora.....	E6
Desenganche/ almacenaje del cable	E6
Pedal de encendido/ apagado	E6
Pedal para soltar el mango	E7
Limpieza de pisos/ alfombras.....	E7
Modo de Solo Succion.....	E7
Mango de transporte	E7
Accesorios.....	E8
Mantenimiento	E9
Depósito para polvo	E9
Filtros	E10
Tubo paraguas	E10
Banda y cepilo.....	E11
Solución de problemas.....	E12
Servicio	E13

Si necesita ayuda:

Visite nuestro sitio web en www.hoover.com. Haga clic en el enlace que permite localizar los vendedores autorizados hoover para encontrar el vendedor más cercano, o marque el 1-800-944-9200 para escuchar un mensaje indicando la dirección de los vendedores autorizados Hoover® (sólo en ee. Uu.) O para hablar con un representante de atención al cliente (de 8 am a 7 pm, hora estándar del este, de lunes a viernes).

POR FAVOR, NO DEVUELVA ESTE PRODUCTO A LA TIENDA.

INSTRUCCIONES DE SEGURIDAD IMPORTANTES

Al usar un aparato eléctrico, observe siempre las precauciones básicas, incluyendo las siguientes:

LEA TODAS LAS INSTRUCCIONES ANTES DE USAR ESTE APARATO

ADVERTENCIA: PARA REDUCIR EL RIESGO DE INCENDIOS, CHOQUES ELÉCTRICOS O LESIONES:

- Ensamble Completamente El Producto Antes De Hacerlo Funcionar.
- Haga Funcionar La Aspiradora Sólo Al Voltaje Especificado En La Placa De Etiqueta Ubicada Debajo De La Limpiadora.
- No Deje El Aparato Sin Supervisión Cuando Está Enchufado. Desenchúfelo De La Toma De Corriente Cuando No Lo Está Usando Y Antes De Limpiarlo O Darle Mantenimiento.
- No La Use En Superficies Húmedas. No La Exponga A La Lluvia. Guarde En Interiores.
- No Permita Que Esta Máquina Se Use Como Un Juguete. No Está Diseñada ParA Que Lo Utilicen Niños De 12 Años Y Menos. Se Debe Prestar Especial Atención Cuando Este Producto Es Usado Cerca De Los Niños. Para Evitar Lesiones O Daños, Mantenga A Los Niños Lejos Del Producto Y No Permita Que Los Niños Coloquen Los Dedos U Otros Objetos En Ninguna Abertura.
- Use El Producto Sólo Como Se Describe En Este Manual. Use Sólo Los Accesorios Y Productos Recomendados Por El Fabricante.
- No Use Este Aparato Con Un Cordón O Enchufe Dañado. Si El Aparato No Está Funcionando Adecuadamente, Se Dejó Caer, Se Dañó, Se Dejó A La Intemperie, O Se Dejó Caer Dentro Del Agua, Llévelo A Un Centro De Servicio.
- No Tire Del Cordón Ni Traslade El Aparato Jalando Del Cordón, Ni Tampoco Lo Use Como Manija; No Cierre La Puerta Cuando El Cordón Está Atravesado Ni Tire De Este Alrededor De Bordes O Esquinas Filosos.
- No Lo Desenchufe Tirando Del Cordón. Para Desenchufarlo, Sujete El Enchufe, No El Cordón.
- Nunca Manipule El Enchufe Ni El Aparato Con Las Manos Húmedas.
- No Coloque Ningún Objeto En Las Aberturas. No Use Este Aparato Con Ninguna Abertura Obstruida; Manténgalo Libre De Suciedad, Pelusa, Cabello O Cualquier Objeto Que Pueda Reducir El Flujo De Aire.
- Apague Todos Los Controles Antes De Desenchufar El Aparato.
- Tenga Especial Cuidado Al Limpiar Escaleras. Para Evitar Lesiones Personales O Daños, Y Evitar Que La Aspiradora Se Caiga, Siempre Colóquela Al Pie De La Escalera, En El Suelo. No Coloque La Aspiradora Sobre Escaleras Ni Muebles, Ya Que Puede Ocasionar Lesiones O Daños.
- No Use Este Aparato Para Aspirar Líquidos Inflamables O Combustibles, Como Gasolina, Ni Lo Use En Áreas Donde Dichos Líquidos Puedan Estar Presentes.
- No Aspire Ningún Objeto Que Se Está Quemando O Que Libere Humo, Como Cigarrillos, Fósforos O Cenizas Calientes.
- No Use Sin Filtro Y/O Depósito Para Polvo En Su Lugar
- **ADVERTENCIA:** Este Producto Contiene Sustancias Químicas Reconocidas Por El Estado De California Como Causantes De Cáncer, Anomalías Congénitas O Daños Reproductivos.

ADVERTENCIA: PARA REDUCIR EL RIESGO DE DAÑOS:

- Evite aspirar objetos duros y filosos con este producto, ya que pueden causar daños.
- Guarde la máquina en un lugar seco. No la exponga a temperaturas de congelamiento.
- No use objetos filosos para limpiar la manguera, ya que pueden causar daños.

ADVERTENCIA:

- Para disminuir el riesgo de choque eléctrico, este aparato tiene un enchufe polarizado (una patilla es más ancha que la otra). Este enchufe puede usarse en una toma de corriente polarizada, de una sola manera. Si el enchufe no encaja completamente en la toma de corriente, colóquelo al revés. Si aun así no encaja, comuníquese con un electricista calificado para que instale la toma de corriente apropiada. No haga ningún tipo de modificación al enchufe.

1. ENSAMBLAJE DE LA ASPIRADORA

CONTENIDO DE LA CAJA

1.1 Retire todas las piezas de la caja e identifique cada artículo que se muestra. Asegúrese de contar con todas las piezas antes de desechar el embalaje.

- A. Mango/La Varilla
- B. Accesorio para Hendiduras de polvo (CONECTADOS A LA VARILLA)
- C. Cuerpo de la aspiradora
- D. Depósito para polvo
- E. Accesorio para polvo

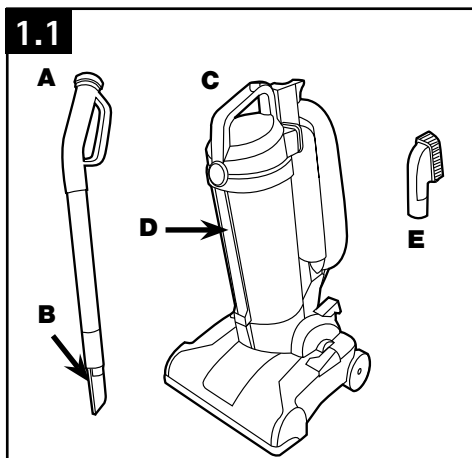

COLOCACIÓN DEL MANGO

1.2 Inserte el mango en el cuerpo de la aspiradora. Empuje hacia abajo hasta que el mango se trabe en su lugar.

1.3 Oprima el botón de desenganche del mango (A) para extraerlo.

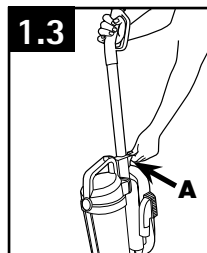
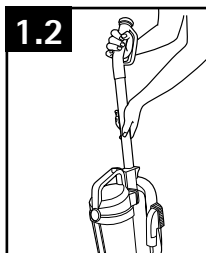

ATE LA MANGUERA

1.4 Alinee el extremo de la manguera con la proyección del conducto de polvo en la parte posterior del mango. Deslice la manguera dentro de (B) y hágala girar para trazarla en su lugar.

1.5 Coloque la manguera sobre el soporte y dentro del tubo de la manguera (C).

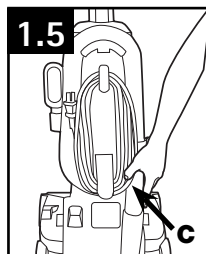
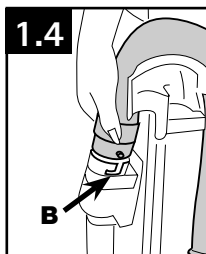

FIJE EL DEPÓSITO DE POLVO

1.6 En primer lugar, coloque la parte inferior del contenedor para polvo dentro del cuerpo de la aspiradora. Gire el contenedor dentro de la aspiradora.

El contenedor para polvo está asegurado cuando escucha un clic.

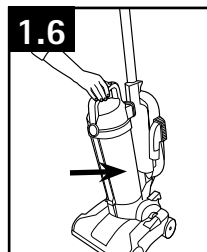

• IMPORTANTE •

La manguera debe estar conectada como se muestra para todas las operaciones.

ALMACENAMIENTO DE LOS ACCESORIOS

1.6 Inserte el cepillo para desempolvar (D) dentro del área de almacenaje en el costado de la aspiradora.

1.7 El accesorio para hendiduras (E) está conectado en forma permanente al extremo del mango/varilla y se inserta dentro del cuerpo de la aspiradora para su almacenaje.

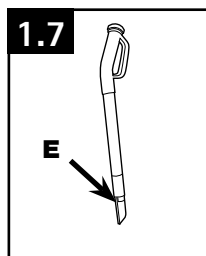
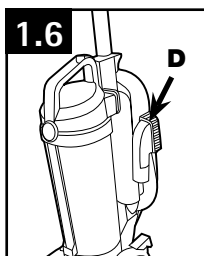

2. FUNCIONAMIENTO

DESCRIPCIÓN DE LA ASPIRADORA

1. Empuñadura del asa
2. Manguera
3. Cepillo para Polvo
4. Botón de liberación de la cubeta colectora
5. Umbrella Tube (dentro del depósito de polvo)
6. Depósito para polvo
7. Filtros
8. Boquilla
9. Tope
10. Indicadores de rendimiento
11. Accesorio para Hendiduras de polvo (Conectado al mango y guardado dentro de la aspiradora)
12. Abrazadera de la manguera
13. Enganche del cable de liberación rápida
14. Cable de alimentación
15. Ruedas
16. Pedal encendido/apagado
17. Suction Control Pedal

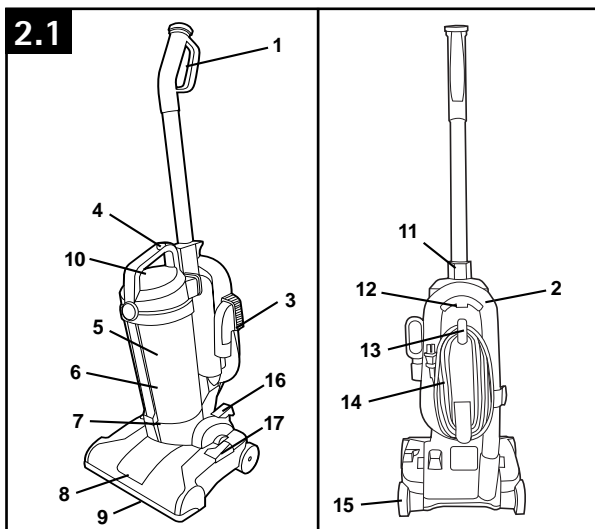

*Los accesorios no incluidos con su modelo pueden comprarse por separado, visitando www.hoover.com.

DESENGANCHE/ALMACENAJE DEL CABLE

2.2 Gire el gancho de liberación rápida del cordón eléctrico para retirarlo más fácilmente. Guarde el cordón en la guía para mantenerlo fuera del paso mientras aspira.

Para un guardado cómodo, enrolle el cable alrededor de los ganchos para cable. Conecte el extremo del enchufe al cable.

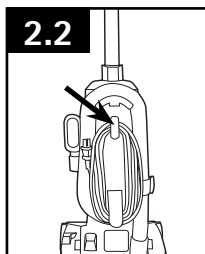

PEDAL DE ENCENDIDO/APAGADO

2.3 Conecte el cordón eléctrico en la toma de corriente. Encienda la aspiradora pisando el pedal localizado en la parte posterior izquierda de la aspiradora.

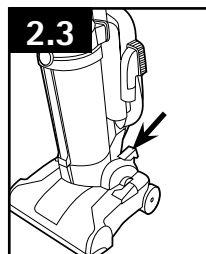

PEDAL PARA SOLTAR EL MANGO

2.4 Pise el pedal para bajar el asa a la posición de funcionamiento. El asa no queda trabada en una posición sola, sino que oscila para permitir un funcionamiento adecuado.

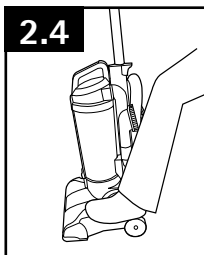

LIMPIEZA DE PISOS/ ALFOMBRAS

2.5 Mueva el asa y ajústela en la posición deseada para operar la aspiradora y bajar el asa para limpiar debajo de los muebles.

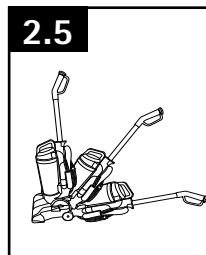

MODO DE SOLO SUCCION

Para obtener un óptimo rendimiento de limpieza en suelos sin moquetas, debe apagarse el rodillo de cepillos.

La aspiradora se envía con el rodillo de cepillos en la posición ON. A fin de apagar el rodillo de cepillos para el Modo Suction Only (Sólo succión), pise el pedal (A).

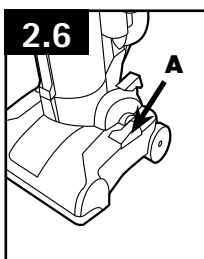

MANGO DE TRANSPORTE

2.7 Es posible mover la aspiradora utilizando el mango de transporte.

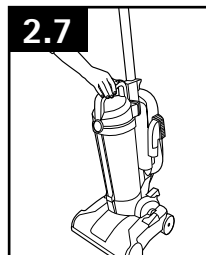

ACCESORIOS

2.8 Al utilizar accesorios de limpieza, el mango de la aspiradora debe estar en posición vertical. Además, apague la aspiradora antes de desconectar y conectar la manguera al tubo de la manguera (A).

Para usar la manguera, levante el extremo de la manguera, como se muestra.

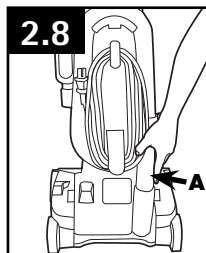

SELECCIÓN DE LOS ACCESORIOS APROPIADOS

(Disponibles sólo en algunos modelos)

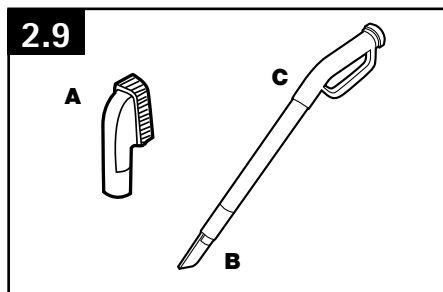

A. El accesorio para polvo/tapizados se usa en las superficies de las mesas, libros, accesorios de iluminación y persianas.

B. El accesorio para hendiduras (ubicado en la parte inferior del mango/la varilla) puede usarse en lugares estrechos, esquinas y bordes.

C. El mango/la varilla se utiliza para proporcionar longitud adicional a su manguera. También se puede utilizar con el cepillo para desempolvar.

CONEXIÓN DEL TUBO Y DE LOS ACCESORIOS

2.10 Retire la manguera del portamangueras.

Conecte los accesorios al extremo de la manguera o utilice la manguera sola.

Para utilizar la varilla del mango, retire primero el mango del cuerpo de la aspiradora oprimiendo el botón de desenganche del mango (vea Fig. 1.3). Conecte la manguera a la parte superior del mango.

Utilice el accesorio para hendiduras que está conectado, o coloque el accesorio para tapizados sobre el accesorio para hendiduras para limpiar.

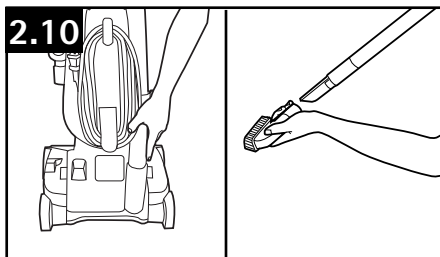

LIMPIEZA DE ESCALERAS

2.11 Utilice la manguera o el accesorio para hendiduras para limpiar escaleras.

Limpie los escalones de abajo hacia arriba.

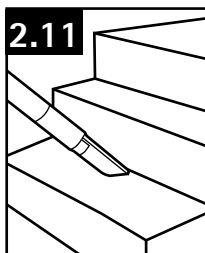

▲ PRECAUCIÓN ▲

Tenga especial cuidado al limpiar escaleras. Para evitar lesiones personales o daños, y evitar que la aspiradora se caiga, siempre colóquela al pie de la escalera o sobre el suelo. No coloque la aspiradora sobre escaleras ni muebles, ya que puede ocasionar lesiones o daños.

3. MANTENIMIENTO

Familiarícese con estas tareas de mantenimiento en el hogar, ya que el uso y cuidado apropiados de su aspiradora asegurarán una limpieza continuamente eficaz.

El indicador de verificación del sistema, que se encuentra en la parte (A), lo alerta sobre posibles problemas de rendimiento del sistema. Consulte la sección Solución de problemas en la página 12 para obtener información sobre posibles causas y soluciones.

Cualquier otra tarea de mantenimiento debe ser realizada por un representante de mantenimiento autorizado.

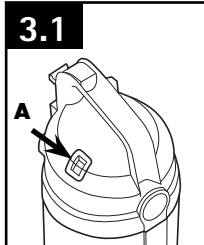

⚠ AVISO ⚠

Su aspiradora tiene incorporado un protector térmico interno para impedir el sobrecalentamiento. Cuando se activa el protector térmico, la aspiradora deja de funcionar.

Si esto sucede, proceda de la siguiente manera:

1. Apague la aspiradora y desconéctela de la toma de corriente eléctrica.
2. Vacíe el depósito de polvo.
3. Inspeccione los filtros del cepillo giratorio/la boquilla, el tubo paraguas y la manguera para ver si hay obstrucciones. Despeje las obstrucciones si las hay.
4. Cuando la aspiradora se desenchufa y el motor se enfría durante 30 minutos, el protector térmico se desactiva y la limpieza puede continuar.

Si el protector térmico continúa activándose luego de seguir los pasos indicados arriba, su aspiradora necesita un servicio.

DEPÓSITO PARA POLVO

⚠ PRECAUCIÓN ⚠

Para reducir el riesgo de lesiones personales, desenchufe la aspiradora antes de realizar el servicio.

No use la aspiradora sin el contenedor para polvo, o los filtros colocados en su lugar.

Cómo limpiarlo

3.2 Presione el botón de liberación del contenedor para polvo y gire el contenedor hacia afuera.

3.3 Sujetando el contenedor para polvo sobre el recipiente de basura, presione el botón de liberación de la puerta del contenedor para polvo para abrir la puerta del contenedor para polvo.

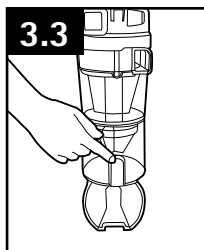
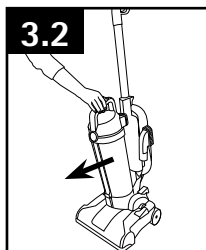

FILTROS

Filtro hecho con medios filtrantes HEPA : Cómo limpiar

⚠ PRECAUCIÓN ⚠

Para reducir el riesgo de lesiones personales, desenchufe la aspiradora antes de realizar el servicio.

No use la aspiradora sin el contenedor para polvo, o los filtros colocados en su lugar.

Retire el contenedor para polvo, como se describe en la Fig. 3.2.

3.4 Haga girar la tapa del depósito de polvo en sentido antihorario y levántela para retirarla.

3.5 Retire el cartucho del filtro del depósito de polvo.

3.6 Separe el filtro de espuma del cartucho del filtro (A). Sostenga el filtro de espuma bajo agua corriente para lavarlo. Escurra el exceso de agua del filtro (B). Deje secar el filtro durante al menos 24 horas antes de volver a colocarlo en el cartucho del filtro.

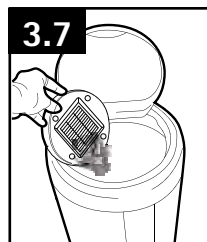
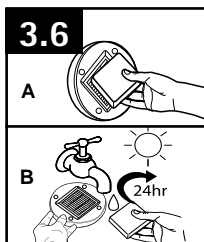
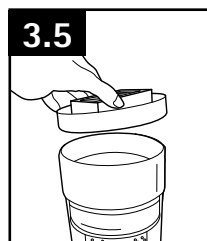
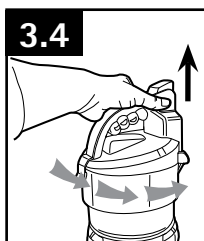

3.7 Sostenga el cartucho del filtro sobre un bote de basura y sacuda el polvo y los residuos. El filtro HEPA también se puede limpiar pasándolo bajo el agua para lavarlo (Fig. 3.6, B).

Filtro secundario de la espuma: Cómo limpiar

⚠ PRECAUCIÓN ⚠

Para reducir el riesgo de lesiones personales, desenchufe la aspiradora antes de realizar el servicio.

No use la aspiradora sin el contenedor para polvo, o los filtros colocados en su lugar.

3.8 Oprima el botón en la base de la aspiradora hacia los bordes exteriores para destrabar el cartucho del filtro.

3.9 Retire el filtro de espuma.

3.10 Sostenga el filtro de espuma bajo el chorro de agua para lavarlo. Escurra el exceso de agua del filtro. **Deje secar el filtro al menos 24 horas antes de reemplazar el cartucho del filtro.**

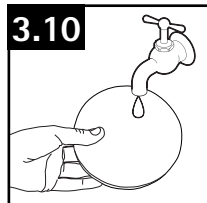
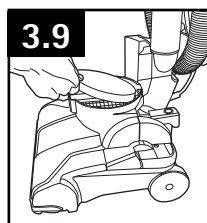
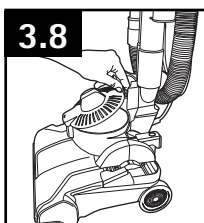

Tubo paraguas: Cómo limpiar

Retire el contenedor para polvo, como se describe en la Fig. 3.2.

3.11 Sostenga el depósito de polvo por la empuñadura y oprima el botón de desenganche (A) para vaciar el depósito de polvo.

3.12 Haga girar el tubo paraguas en sentido antihorario y retírelo del depósito de polvo tirando de él. Sosténgalo sobre el bote de basura y sacúdalo para quitar polvo y residuos.

Para volver a colocar el tubo paraguas, insértelo nuevamente dentro del depósito de polvo, alinee las

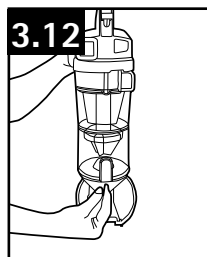
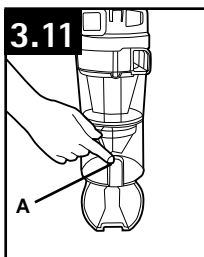

ranuras y hágalo girar en sentido horario hasta que el tubo se trabe en su lugar.

BANDA Y CEPILLO:

Quitar y reemplazar

⚠ PRECAUCIÓN ⚠

Para reducir el riesgo de lesiones personales, desenchufe la aspiradora antes de realizar el servicio.

3.13 Acueste la aspiradora y voltéela para ver la base de la boquilla. La base debe quedar plana y mirando hacia arriba. Utilice un destornillador Phillips para retirar los cinco (5) tornillos y así quitar la protección de la boquilla. Las flechas indican la posición de los tornillos.

2.14 Tire y levante la protección de la boquilla.

3.15 Levante y retire el cepillo giratorio. Deseche la banda usada.

3.16 Deslice la banda en el eje del motor.

3.17 Coloque la banda nueva en el área sin cerdas del cepillo giratorio.

3.18 Una vez que la banda nueva está puesta en su lugar, tire del cepillo giratorio y deslícelo dentro de la boquilla asegurándose que las tapas finales estén en la orientación correcta (inserción 6a). Gire el cepillo giratorio de forma manual para asegurarse que la banda esté alineada apropiadamente.

3.19 Vuelva a colocar la protección de la boquilla.

3.20 Fijela alineando las tres (3) lengüetas en las ranuras de la base.

3.21 Coloque nuevamente los cinco (5) tornillos para asegurar la protección de la boquilla.

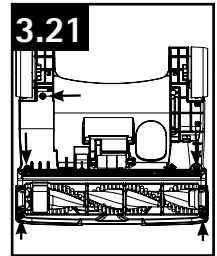
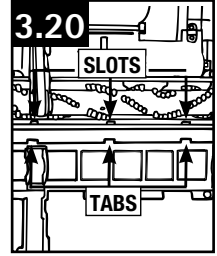
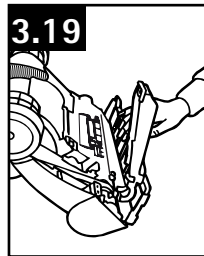
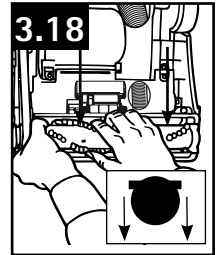
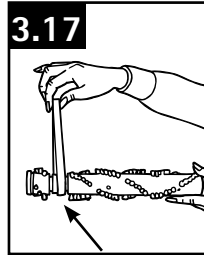
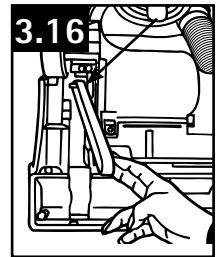
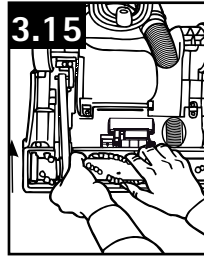
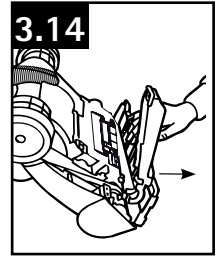
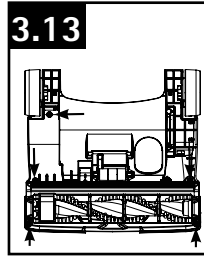

4. SOLUCIÓN DE PROBLEMAS

Si ocurre un problema menor, generalmente puede resolverse con bastante facilidad cuando se halla la causa, usando esta lista de verificación.

Cualquier otra tarea de mantenimiento debe ser realizada por un representante de mantenimiento autorizado.

▲ ADVERTENCIA ▲

Para reducir el riesgo de lesiones ocasionadas por piezas en movimiento, desenchufe la aspiradora antes de realizar el mantenimiento.

PROBLEMA	CAUSA POSIBLE	CAUSA POSIBLE
La aspiradora no funciona	El cordón eléctrico no está bien conectado en la toma de corriente.	Conecte el enchufe firmemente.
	Fusible quemado o interruptor desconectado.	Revise el fusible o el interruptor en casa. Reemplace el fusible / reajuste el interruptor.
	Necesita servicio.	Llévela a un centro de servicio. Para encontrar el lugar más cercano a su domicilio, visite nuestro sitio Web en www.dirtdevil.com o llame al 1-800-944-9200.
	Protector térmico activado.	Desconecte la aspiradora. Deje que se enfríe.
El indicador de rendimiento está en rojo o la aspiradora no aspirará o succionará con baja potencia	El recipiente de polvo no está instalado correctamente.	Revise la forma de retiro y reemplazo del recipiente de polvo
	El recipiente de polvo está lleno.	Vacíe el recipiente de polvo
	Cepillo giratorio desgastada.	Reemplace el cepillo giratorio
	Banda rota o desgastada.	Reemplace la banda
	Filtro tapada.	Retire y limpie el filtro
	Boquilla/cepillo giratorio tapado.	Inspeccione la boquilla/el cepillo giratorio. Retire la obstrucción/el atasco
Manguera tapada.	Retire la manguera; retire la obstrucción.	
Polvo escapando de la aspiradora	El recipiente de polvo está lleno	Vacíe el recipiente de polvo
	El recipiente de polvo no está instalado correctamente.	Revise la forma de retiro y reemplazo del recipiente de polvo
	La manguera no está instalada correctamente	Revise la instalación de la manguera
	El filtro no está instalado completamente.	Revise el retiro y reemplazo del filtro

5. SERVICIO

Para obtener un servicio aprobado de Hoover® y piezas genuinas de Hoover®, encuentre el Concesionario autorizado de servicio de garantía de Hoover® (depositario) más cercano:

- Consultando las Páginas amarillas en la sección "Aspiradoras – uso" doméstico.
- Visite nuestro sitio web en hoover.com (clientes estadounidenses) o hoover.ca (clientes canadienses). Siga el enlace del centro de servicio para encontrar el centro de servicio más cercano.
- Para que le informen de manera automática la ubicación de los centros autorizados de servicio, llame al 1-800-944-9200. No envíe su aspiradora a Hoover®, Inc., Company en Glenwillow para realizar el servicio. Esto sólo provocará demoras.

Si necesita recibir más ayuda:

Para hablar con un representante de atención al cliente, llame al 1-800-944-9200; de lunes a viernes, de 8 a.m. a 7 p.m., hora del Este. En Canadá, comuníquese con Hoover® Canada, Toronto: 755 Progress Ave., Scarborough, ON M1H 2W7 O Hoover® Canada, Edmonton: 18129-111 Ave., Edmonton, AB T5W 2P2, Teléfono: 1-800-944-9200, de lunes a viernes, de 8 a.m. a 7 p.m., hora del Este. Siempre identifique su aspiradora por el número de modelo completo al solicitar información o realizar pedidos de piezas. (El número de modelo se encuentra en la parte inferior del mango de la limpiadora).

NO DEVUELVA ESTE PRODUCTO A LA TIENDA.